

AIBA OPEN BOXING TÄVLINGSREGLER

Svenska Boxningsförbundet
2017-05-09

INNEHÅLL

REGLERNAS OMFATTNING OCH BEGRÄNSNING.....	3
DEFINITIONER.....	3
REGEL 1 REGISTRERING AV BOXARE	6
REGEL 2 LÄKARUNDERSÖKNING	6
REGEL 3 INVÄGNING.....	7
REGEL 4 BYTE AV BOXARE VID INVÄGNINGEN.....	8
REGEL 5 LOTTNING	8
REGEL 6 RONDER, LÄNGD OCH ANTAL.....	10
REGEL 7 AOB TÄVLINGSSANKTIONER.....	10
REGEL 8 TÄVLINGSARENA OCH BEHOV FÖR FUNKTIONÄRER	10
REGEL 9 TÄVLINGSOMRÅDE (Field of play – FOP)	12
REGEL 10 AIBA:s ANTIDOPINGBESTÄMMELSER.....	14
REGEL 11 SUPERVISOR/TÄVLINGSLEDARE	14
REGEL 12 BITRÄDANDE SUPREVISOR/TÄVLINGSLEDARE.....	17
REGEL 13 INTERNATIONELLA TEKNISKA FUNKTIONÄRER (ITO:s).....	17
REGEL 14 TÄVLINGSLÄKARE	19
REGEL 15 AIBA CUTMAN	21
REGEL 16 TÄVLINGSANSVARIG.....	21
REGEL 17 REGLER FÖR BÅDE RING- OCH POÄNGDOMARE	21
REGEL 18 RING- OCH POÄNGDOMARUTVÄRDERARE.....	22
REGEL 19 TÄVLINGSUTRUSTNING	22
REGEL 20 BOXNINGSHANDSKAR	22
REGEL 21 HUVUDSKYDD.....	23
REGEL 22 BANDAGE/HANDLINDOR.....	23
REGEL 23 TÄVLINGSDRÄKT OCH UNDERLIVSSKYDD	24
BILAGA A RIKTLINJER FÖR AOB TÄVLINGAR.....	26
BILAGA B RIKTLINJER FÖR VÄRLDSRANKING.....	29
BILAGA C SEEDNINGSPROCEDUR VID LOTTNINGEN (herrar och damer).....	33
BILAGA D RIKTLINJER FÖR KLÄDSEL.....	40
BILAGA E RIKTLINJER OCH SPECIFIKATION FÖR HANDSKAR OCH HUVUDSKYDD.....	43
BILAGA F INTYG OM ATT BOXAREN INTE ÄR GRAVID.....	47
BILAGA G MANUAL FÖR CAVILON	49

REGLERNAS OMFATTNING OCH BEGRÄNSNING

Dessa AOB-tävlingsregler är de enda tävlingsregler för AIBA Open Boxing vilka måste följas och respekteras överallt av AIBA:s nationella förbund, medlemmar i boxningsklubbar och i boxningssammanslagningarna, i alla dess tävlingar på alla nivåer. Inget nationellt förbund får utveckla sina egna tävlingsregler vilka står i motsatsförhållande till dessa AOB-tävlingsregler. Emellertid får nationella förbund, vid nationella tävlingar, ändra dessa tekniska regler för överensstämmelse med landets nationella lagar, så länge som ändringarna inte förminskar reglerna med avseende på medicinska och säkerhetstekniska aspekter. AIBA:s tekniska regler gäller även för AOB-tävlingar.

DEFINITIONER

"AIBA" betyder det Internationella Boxningsförbundet.

"AIBA Competitions", AIBA-tävlingar, omfattar alla tävlingar inom ramen för AOB, APB och WSB.

"AIBA Cutman" innebär en person som utsetts av AIBA som internationell teknisk funktionär med uppgift att övervaka och råda de olika lagens "cutmen" i deras arbete.

"AIBA Official Boxing Equipment Licensee" avser de tillverkare som godkänts av AIBA att tillverka utrustning som används vid alla AOB-tävlingar.

"AOB" refererar till AIBA Open Boxing.

"AOB Competitions", AOB tävlingar, avser tävlingar som regleras av dessa AOB tävlingsregler.

"APB" refererar till AIBA Pro Boxing.

"Bout", Match, hänvisar till boxningsmatch mellan två boxare i en tävling.

"Boxer", Boxare, är den som deltar i en tävling och som är licensierad av sitt AIBA anslutna nationella förbund. Boxare avser utövare av båda könen.

"Coach Certification", Tränarlicens, är det av det nationella förbundet utfärdade tillstånd att vara coach vid AIBA-tävlingar och är erhålls efter uppfyllandet av förbundets krav och dess godkännande.

"Competition Official", Tävlingsfunktionär, avser varje person utsedd eller certifierad att verka som ringdomare, poängdomare, tävlingsledare, tävlingsläkare, internationell teknisk funktionär eller någon annan tilldelad uppgift i en AIBA-tävling.

"Confederation", Kontinentalt förbund, avser ett antal nationella förbund vilka erkänns av AIBA och är hemmahörande på samma kontinent;

"Continental Multi-Sport Games", Kontinental multisportstävling, avser All-Africa Games, Pan American Games, Asian Games och European Games.

"Daily Weigh-In", Daglig invägning, innebär den dagliga proceduren med att kontrollera boxarna med avseende på dokumentation, läkarundersökning och invägning före deras matcher för varje tävlingsdag.

"Delegation", avser deltagandet med lagmedlemmar såsom boxare, tränare, läkare och lagledare i AIBA-tävlingar,

"Deputy Supervisors", Biträdande tävlingsledare, avser de personer som är utsedda av tävlingsledaren (eng. Supervisor) i varje AOB-tävling och som hanterar alla ärenden relaterade till respektive match.

"Disciplinary Code", Disciplinära regler, avser de allmänna reglfrågor som gäller för AIBA, varje konfederation, varje nationellt förbund och varje funktionär, inklusive tävlingsfunktionär och boxare.

"Draw Commissioner", Lottningskommisionär, är den person som är ansvarig för ledningen och styrningen för dragningen av ring- och poängdomare för varje match i en AOB tävling-

"Dual Match", avser tävling med boxare från två länder, exempelvis landskamp.

"Field of Play (FOP)", Tävlingsområde, avser den tävlingsyta som sträcker sig 4 meter ut från samtliga 4 sidor av ringen där endast tävlingsfunktionärer får vara.

"General Weigh-In", Allmän invägning, innebär kontroll av dokument, medicinsk undersökning samt kontroll av att vikt motsvarar rätt viktklass;

"Individual Physical Contact Sport", Individuell kampsport, avser sporter som Aikido, Cage Fighting, Judo, Ju-jitsu, Karate, Kendo, Kickboxning, K-1, Muaythai, MMA, Sambo, Savate, Sumo, Taekwondo, Brottning, Wushu och liknande sporter som av AIBA kan anses vara individuella kampsporter.

"ITOs", Internationella tekniska funktionärer, personer som utsetts av AIBA, förutom ring- och poängdomare, exempelvis Supervisor, biträdande Supervisor, samordnare av ring- och poängdomare, lottningskommisionär, tävlingsläkare, "cutman" och den ansvarige för all tävlingsutrustning.

"Medical Bout Report", Medicinsk tävlingsrapport, utgöres av det formulär som fylls i av tävlingsläkaren efter avslutad match för att rekommendera medicinska restriktioner och/eller skyddsavstängningar.

"Medical Handbook", Medicinsk handbok, avser de regler AIBA har publicerat rörande de medicinska normer som ska följas av boxare och funktionärer under och efter AIBA-tävlingar.

"National Federation", Nationellt förbund, är varje boxningsförbund som godkänts för medlemskap av AIBA-kongressen och därmed blivit medlem.

"National Level Competitions", Nationella tävlingar, avser boxningstävlingar organiserade eller sanktionerade av enskilt nationellt förbund och där endast boxare från den egna nationen deltar.

"Official Draw", Officiell lottning, är när man avgör vilka boxare som skall möta varandra i respektive viktklass.

"Rules", Regler, avser AIBA:s tekniska regler, AIBA:s tävlingsregler (AOB, APB och WSB), AIBA:s etiska regler, AIBA:s disciplinära regler, AIBA:s processrättsliga regler, AIBA:s antidopingregler och AIBA:s medicinska handbok.

"Seconds", Sekonder, avser coacher och tränare som är certifierade av AIBA och tillåts agera i sina roller i ringhörnan.

"Seeding", Seedning, innebär det system som garanterar att tävlingens officiella lottning kan ha en bättre balanserad sammansättning för att behålla tävlingens attraktion.

"Supervisor", Tävlingsledare, är den person utsedd av AIBA som är ansvarig för alla tekniska ärenden vid AIBA tävlingar. En tävlingsledare kan certifieras/godkännas för alla AIBA tävlingar (AOB, APB och WSB) eller bara för AOB tävlingar.

"Team Officials", Lagfunktionärer, avser lagledare, coacher och läkare som anmälts av ett nationellt förbund för deltagande i en AOB-tävling, exklusive boxare.

"WSB", står för den internationella tävlingsserien World Series of Boxing organiserad och administrerad av World Series of Boxing SA som skapades och ägs av AIBA.

REGEL 1 REGISTRERING AV BOXARE

- 1.1 Boxare måste följa regel 1 och regel 2 i AIBA:s tekniska regler för att kunna registrera sig för en AOB tävling.
- 1.2 Vid registrering till en AOB tävling skall boxare och alla lagledare bifoga en kopia av respektives gällande pass. Ingen annan identitetshandling godkänns.
- 1.3 Endast en boxare per viktklass
 - 1.3.1 Vid alla AOB tävlingar såsom VM, OS, kontinentala mästerskap och OS-kvalturneringar, skall endast en boxare per nation och viktklass tillåtas delta.
- 1.4 Inlämning av medicinsk undersökning
 - 1.4.1 För alla AOB tävlingar (AIBA-kontrollerade) och/eller Konfederation- eller Kontinentala mästerskap, skall en medicinsk undersökning utförd inom de senaste tre (3) månaderna skickas in till AIBA:s huvudkontor under registreringsperioden, om inte kommer boxaren inte tillåtas delta i tävlingen.
 - 1.4.2 För alla andra internationella AOB tävlingar, förutom AOB (AIBA-kontrollerade) och/eller Konfederation- eller Kontinentala mästerskap, skall det nationella förbundet bifoga en kopia av en läkarundersökning som ej är äldre än ett år till registreringsformuläret.
- 1.5 Viloperiod
 - 1.5.1 Boxare måste respektera en viloperiod på minst tolv (12) timmar mellan två (2) matcher.

Svensk regel: Bestämmelserna om viloperiod om minst tolv timmar mellan två matcher får endast tillämpas vid turneringar. För övriga tävlingsmatcher ska en viloperiod om 7 dagar gälla ~~med möjlighet till dispens, om inte skäl talar emot detta.~~

~~Vid dispens gäller följande: Den ansvarige tävlingsläkaren från föregående match ska skriva in i tävlingsrapporten om det finns skäl för att inte ge dispens. Styrelsen, generalsekreteraren eller rikstränaren inom SBF skall ha mandat att ge dispens efter att ha granskat tävlingsrapporten och tävlingsläkarens anteckningar. Vid dispens måste viloperioden dock vara minst 4 dagar mellan matcherna.~~

Eftersom Kampsportsdelegationen har överklagat detta, får överstruken text ej tillämpas som regel.

REGEL 2 LÄKARUNDERSÖKNING

- 2.1 Vid tidpunkten som fastställts för invägning skall deltagaren förklaras tävlingsduglig och undersökas av en legitimerad läkare innan denne vägs in. För att säkerställa ett smidigt genomförande av invägningen kan supervisorn besluta att börja läkarundersökningen vid en tidigare tidpunkt. Ordföranden i den medicinska juryn kan utse lokala läkare eller läkare från de deltagande lagen att bistå den medicinska juryn bara för denna läkarundersökning.

Svensk regel: Tävlingsledaren utser tävlings läkare till läkarundersökningen.

- 2.2 Vid läkarundersökningen och invägningen skall en aktuell AIBA startbok, tillsammans med en kopia av en signerad och stämplad årlig läkarundersökning, med korrekt information uppvisas av boxaren. Startboken skall vara signerad och/eller stämplad av generalsekreteraren eller verkställande ombud i boxarens nationella förbund och i vilken all erforderlig information skall noteras av ansvariga funktionärer. Om startbok inte uppvisas av boxaren vid läkarundersökningen och invägningen skall boxaren inte tillåtas tävla.
- 2.3 Könstest kan genomföras vid AOB-tävlingar.
- 2.4 Vid kontroll av olika dokument före läkarundersökningen:
 - 2.4.1 Varje kvinnlig boxare som är arton (18) år eller äldre måste signera en sanningsförsäkran där hon garanterar att hon för närvarande inte är gravid. Intyget skickas in före tävling tillsammans med läkarintyget vid registreringen för tävlingen.
 - 2.4.2 Varje flickboxare under arton (18) år måste samtidigt som registrering för tävlingen skicka in en sanningsförsäkran som är underskriven av henne själv och en av föräldrarna/vårdnadshavarna som försäkrar att hon för närvarande inte är gravid.
 - 2.4.3 Det är varje nations lagledares ansvar att tillse att flickboxare under arton (18) år tar med sig ett sådant intyg till tävlingen.
 - 2.4.4 Flickor och kvinnliga boxare som inte skrivit under ett sådant intyg om att de inte är gravida får inte starta i den aktuella tävlingen.

Svensk regel: Vid tävling i Sverige gäller att varje kvinnlig boxare muntligen intygar till tävlingsläkaren under läkarundersökningen att hon inte är gravid.

REGEL 3 INVÄGNING

- 3.1 Alla anmälda boxare ska delta i invägningen på första tävlingsdagens morgon. Om antalet boxare som förväntas anmäla sig är för högt kan invägningen efter beslut av tävlingsledaren (supervisor) och AIBA organiseras högst 24 timmar före läkarundersökningen under tävlingens första dag.
 - 3.1.1 Tiden från första invägningens slut till första matchstart skall inte vara mindre än sex (6) timmar. Tävlingens tävlingsledare (supervisor) har rätt att ändra dessa förutsättningar, om oundvikliga händelser inträffar och efter att ha konsulterat ordföranden i medicinska juryn.
 - 3.1.2 Vid invägningen skall boxarens kroppsvikt inte vara högre än maximum för boxarens viktklass, och inte lägre än minimum. Den vikt som registreras vid invägningen den första dagen avgör boxarens viktklass under hela tävlingen.

Svensk regel: Vid tävling i Sverige bestämmer tävlingsledaren i samråd med tävlingsläkaren tidpunkt för invägning.

- 3.2 Vid slutet tävling (där kvalificering krävs för deltagande) genomförs ingen allmän invägning. Boxarna skall vid sådana tävlingar väga in vid varje matchdag i enlighet med gällande tävlingsschema.
- 3.3 Vid den dagliga invägningen kommer endast den maximala och inte den minimala viktgränsen att kontrolleras. Om en boxare överskrider den maximala vikten vid den dagliga invägningen får boxaren inte fortsätta tävlingen enligt AIBA:s tekniska regler regel 4.7.2 (Walkover).
- 3.4 Tiden från den dagliga vägnings avslutning till första matchstart under återstående dagar skall inte vara mindre än tre (3) timmar. Tävlingsens tävlingsledare (supervisor) har rätt att ändra dessa förutsättningar, om oundvikliga händelser inträffar och efter att ha konsulterat ordföranden i medicinska juryn.
- 3.5 Invägningen skall utföras av funktionärer godkända av tävlingsledaren (supervisor).
- 3.6 Invägningen skall utföras av funktionärer av samma kön som de boxare som vägs in.
- 3.7 En boxare får beträda den officiella vågen endast en gång. Noll-tolerans gäller för vikt över den angivna viktklassen.
- 3.8 Boxarens vikt är den som vågen visar då boxaren är naken, förutom baddräkt eller underkläder. Om nödvändigt får boxaren ta av sig underkläderna vid vågen. Elektroniska vågar skall användas.
- 3.9 Provvågar måste finnas tillgängliga. Prov- och officiella vågar använda vid alla tävlingar skall vara av samma fabrikat och ha samma kalibrering.

REGEL 4 BYTE AV BOXARE VID INVÄGNINGEN

- 4.1 Det är tillåtet att ersätta boxare som inte klarat invägningen för sin viktklass. Den boxare som inte klarar vikten för sin anmälda viktklass får boxas i den högre eller lägre viktklass boxaren väger in i, under förutsättning att berörda nationella förbund har en ledig plats i viktklassen.
Svensk regel: Boxare som efter invägning är ensam i sin viktklass får starta i närmast högre viktklass.
- 4.2 Det är också tillåtet för ett nationellt förbund att ersätta en boxare med en annan när som helst innan invägningen och läkarundersökningen avslutats, under förutsättning att i var tävling där reserver är tillåtna, den ersättande boxaren har anmälts som reserv i den aktuella, eller annan, viktklass.
- 4.3 Denna regel gäller endast i tävlingar där det är tillåtet att anmäla reserver.
- 4.4 I alla andra fall skall insättande av reserv genomföras dagen före den första invägningen.

REGEL 5 LOTTNING

- 5.1 Lottningen skall genomföras så snart som möjligt efter läkarundersökningen och invägningen. Den ska vara färdig minst tre (3) timmar före den första tävlingsdagens första match.
- 5.2 När AOB:s tävlingsregel 3.1.2 tillämpas skall lottningen hållas vid en tidpunkt beslutad av AIBA vilken ska vara mellan det officiella bekräftandet av vilka boxare som har kvalificerat sig och en dag före första tävlingsdagen.
- 5.3 Om invägningen genomförs på morgonen dagen före den första tävlingsdagen måste minst en ledare från varje deltagande delegation vara närvarande under lottningen.
- 5.4 Ett databaserat lottningssystem ska användas vid alla AOB tävlingar förutom vid OS där ett manuellt system kan/får användas. Om detta system inte fungerar, kan lottningen genomföras manuellt.
- Svensk regel: Vid turnering i Sverige kan man antingen använda databaserat eller manuellt lottningssystem.
- 5.5 Möjlig omlottning - vid varje tillfälle, till dess lottningen i den sista viktklassen avslutats har supervisorn/tävlingsledaren, om det begåtts något misstag eller på grund av några oundvikliga omständigheter inträffar, rätt att beordra att lottningen i enskild viktklass skall göras om.
- 5.6 Stå över - I tävling med fler än två deltagare skall så många lottas att stå över i den första omgången att antalet boxare i den andra omgången är 2, 4, 8, 16 eller 32. Tävlade som står över i första omgången skall boxa först i den andra omgången.
- 5.7 Supervisorn/tävlingsledaren måste tillse, där det är praktiskt möjligt, att ingen deltagare i tävlingen går två matcher innan alla andra boxare i samma viktklass gått minst en match. Under speciella omständigheter har supervisorn/tävlingsledaren rätt att tänja på denna regel.
- 5.8 Tävlingsprogram - vid världsmästerskap, OS och kontinentala mästerskap skall programmet ordnas i viktklassordning så att i varje omgång de lättaste klasserna tävlar före de tyngsta i den omgången för att efterföljas av de lättaste viktklasserna i nästa omgång, och så vidare. Vid upprättande av programmet för semifinaler och finaler vid dessa mästerskap kan supervisorn/tävlingsledaren efterkomma den lokala arrangörens önskemål så länge lottningen inte kan ifrågasättas.
- 5.8.1 Vid begäran av värdnationens sändningsansvarige (TV/Internet/etc.) och då tävlingsledaren tillstyrker detta, kan den planerade matchordning för en given dag ändras så att boxare från samma nation boxar i följd i samma tävlingspass – även om de ifrån början var planerade att boxa i olika pass – under förutsättning att följande krav är uppfyllda:
- 5.8.1.1 Det nya matchprogrammet måste meddelas till deltagande lag minst en dag före berörd match.
- 5.8.1.2 Om en match har flyttats från ett pass till ett annat pass, så måste matchen för direkt påföljande motståndare flyttas till samma pass.

- 5.9 Seedningsprocedur - Lottningen skall ta hänsyn till seedning vid lottningen (BILAGA C) samt överensstämna med de riktlinjer som finns för världsrankingen (BILAGA B).

REGEL 6 RONDER, LÄNGD OCH ANTAL

- 6.1 I alla AOB-tävlingar för herr- och damseniorer (eng. Elite) samt herr- och damjuniorer (eng. Youth) skall matcherna omfatta tre (3) ronder om vardera tre (3) minuter.
- 6.2 I alla AOB-tävlingar för pojkar och flickor ungdom, skall matcherna omfatta tre (3) ronder om vardera två (2) minuter.
- 6.3 Vid alla ovanstående tävlingar skall vilopausen mellan ronderna vara en (1) minut.

REGEL 7 AOB TÄVLINGSSANKTIONER

- 7.1 Villkor för sanktion av en AOB-tävling framgår av AOB:s vägledning för tävlingar (BILAGA A).

REGEL 8 TÄVLINGSARENA OCH BEHOV FÖR FUNKTIONÄRER

Reglerna i REGEL 8 är anpassade för AIBA-sanktionerade internationella tävlingar. Vid tävling i Sverige är reglerna vägledande och bör följas i den mån det är praktiskt möjligt och lämpligt med tanke på arrangemangets storlek.

- 8.1 Erforderlig arenautrustning:
- 8.1.1 Uppehållsrum för domare.
 - 8.1.2 Omklädningsrum för boxare.
 - 8.1.3 Rum för antidopningskontroll.
 - 8.1.4 Rum för läkarundersökning (läkarrum).
 - 8.1.5 Uppvärmningsområde för boxare.
 - 8.1.6 Förvaringsrum för tävlingsutrustning.
 - 8.1.7 Kontor för AIBA, den lokala organisationskommittén, supervisorn.
 - 8.1.8 Rum för media/press, presskonferens-rum, mixad zon enligt AIBA:s riktlinjer för media och press.
 - 8.1.9 Sammanträdesrum för internationella tekniska funktionärer (ITO) och ring- och poängdomare.
 - 8.1.10 VIP-rum.
- 8.2 Ytterligare krav på arenan
- 8.2.1 Arrangören av turneringar med både manliga och kvinnliga tävlande skall arrangera särskilda rum så att läkarundersökning och vägning ska genomföras separat för män och kvinnor.

REGEL 9 TÄVLINGSOMRÅDE (Field of play – FOP)

9.1 Tävlingsområdets uppbyggnad – En ring

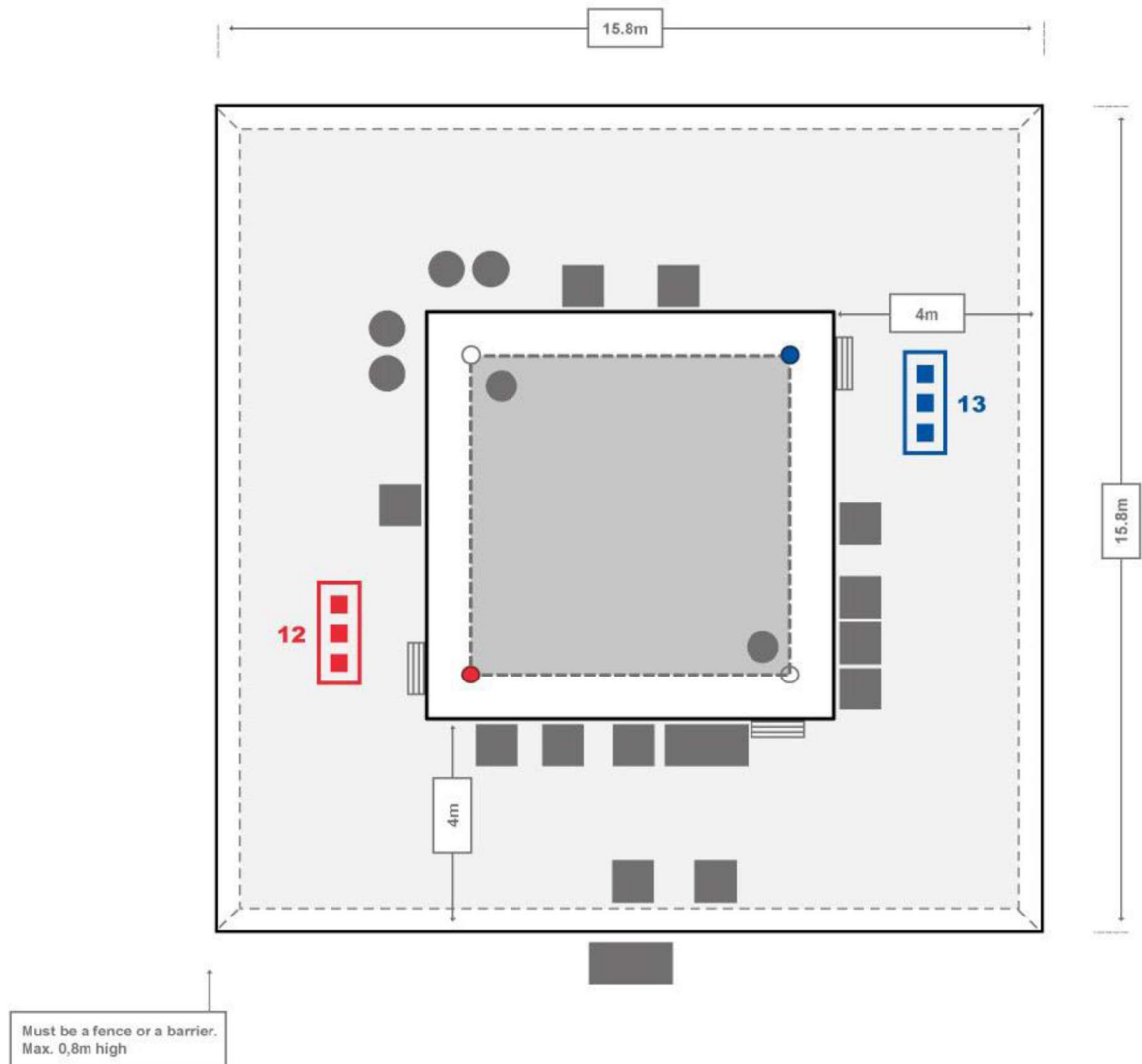

- | | | | |
|---|--------------------|----|-----------------------------|
| 1 | Judge 1 | 10 | Scoring System Operator |
| 2 | Judge 2 | 11 | Ringside Physicians' Table |
| 3 | Judge 3 | 12 | Red Corner Seating Area |
| 4 | Judge 4 | 13 | Blue Corner Seating Area |
| 5 | Judge 5 | 14 | Neutral Corners |
| 6 | Deputy Supervisor | 15 | Photographers |
| 7 | Official Announcer | 16 | Supervisor |
| 8 | Timekeeper | 17 | Draw Commission Chairperson |
| 9 | Gong Operator | 18 | R&J Evaluators |

R&J evaluators should sit just outside of the FOP advertisement barrier, facing the centre of the ring.
Positions of R&J Coordinator and Standby R&Js will depend of the FOP. The Supervisor will define these positions upon FOP check.

The Graphics Operator must be placed outside the FOP.

9.2 Tävlingsområdets uppbyggnad – Två ringar

- 1 Judge 1
- 2 Judge 2
- 3 Judge 3
- 4 Judge 4
- 5 Judge 5
- 6 Deputy Supervisor
- 7 Official Announcer
- 8 Timekeeper
- 9 Gong Operator

- 10 Scoring System Operator
- 11 Ringside Physicians' Table
- 12 Red Corner Seating Area
- 13 Blue Corner Seating Area
- 14 Neutral Corners
- 15 Photographers
- 16 Supervisor
- 17 Draw Commission Chairperson
- 18 R&U Evaluators

R&U evaluators should sit just outside of the FOP advertisement barrier, facing the centre of the ring(s).
Positions of R&U Coordinator and Standby R&Us will depend of the FOP. The Supervisor will define these positions upon FOP check.
The Graphics Operator must be placed outside the FOP.

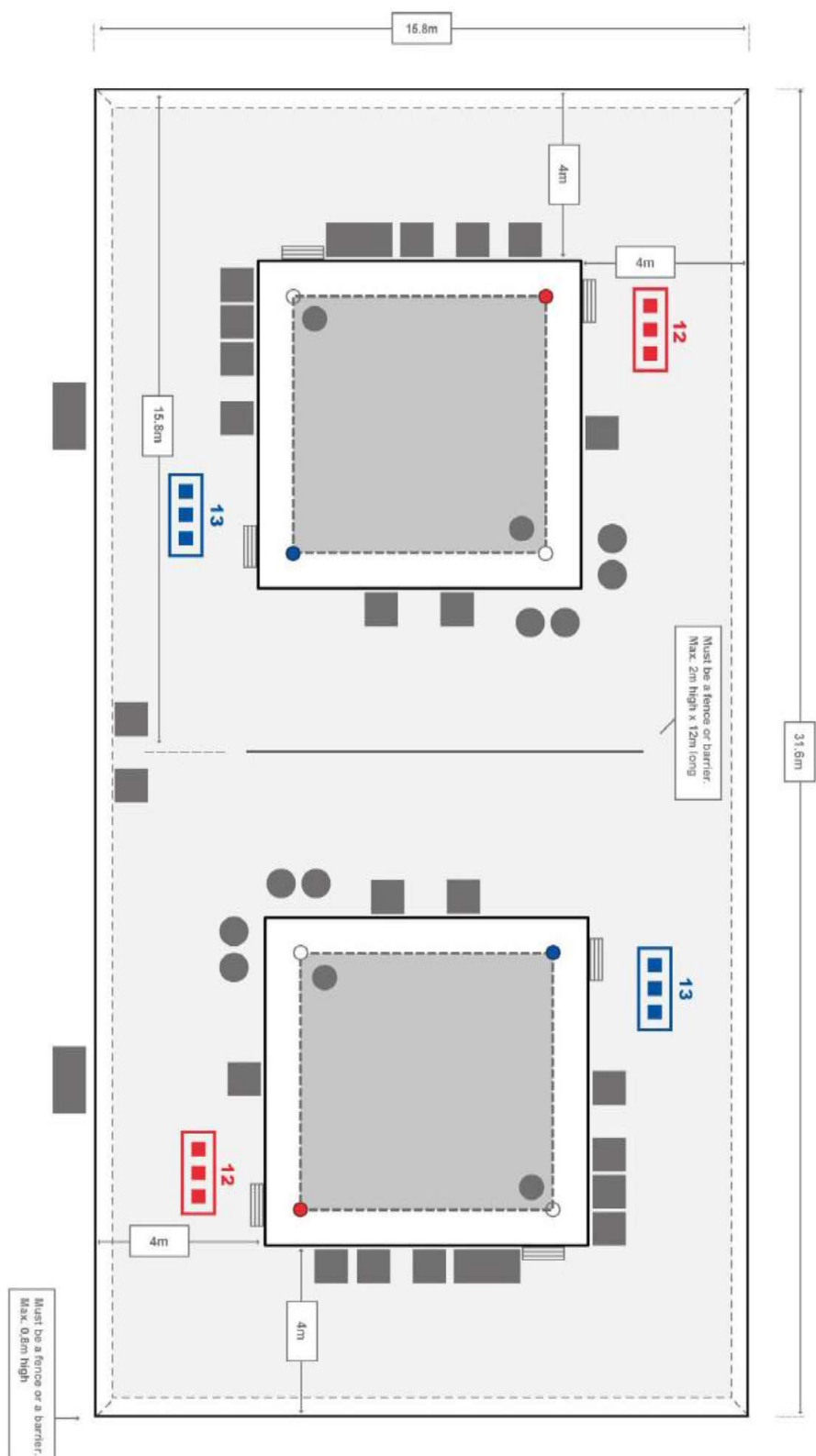

9.3 Internationella tekniska funktionärers (ITO:s) placering i och runt tävlingsområdet (FOP)

- 9.3.1 Ring- och poängdomarsammordnaren(s) stol(ar) skall placeras i samma område som för stolarna för de domare som har paus.
- 9.3.2 Ring- och poängdomarutvärderarnas bord skall placeras omedelbart bakom reklamskyltarna och på samma sida som tävlingsledarens och lottningskommisionens bord, i enlighet med bilderna i Regel 9.1 och Regel 9.2.
- 9.3.3 Den utrustningsansvariges bord skall placeras vid boxarnas ingång till tävlingsområdet (FOP).
- 9.3.4 De som skall sköta startböckerna skall placeras vid ett bord nära där boxarna lämnar tävlingsområdet (FOP).

9.4 Riktlinjer för media

- 9.4.1 Om det finns behov av en plattform för TV kameror under en tävling får den vara högst en kvadratmeter stor. Dess höjd bestäms tillsammans av TV bolaget och tävlingsarrangören förutsatt att supervisorn/tävlingsledaren ger sitt godkännande.
- 9.4.2 TV fotografer får endast röra sig på podiet runt ringen i rondpauser och mellan matcher.
- 9.4.3 Varje TV fotograf får ha maximalt en assistent som endast får vistas på golvet.
- 9.4.4 Högst fyra (4) fotografer får finnas vid ringside under tävling. De får vistas i ett markerat område på 1,5 meter från det neutrala hörn där poängdomare 2 och 3 sitter.
- 9.4.5 Endast efter avslutad match får fotografer röra sig runt ringen, med undantag av den sida där supervisorn sitter.
- 9.4.6 Mikrofoner får endast fästas på baksidan av hörnkuddarna i de neutrala hörnen.

REGEL 10 AIBA:s ANTIDOPINGBESTÄMMELSER

10.1 Allt som gäller dopningsproblematiken återfinns i AIBA:s antidopningsbestämmelser.

Svensk regel: Vid tävling i Sverige gäller RF:s antidopingregler.

10.2 I alla kontinentala tävlingar måste dopingtester genomföras.

10.3 Alla resultat av dopingtester, inkluderande formulär, måste skickas till AIBA:s huvudkontor inom tjugofyra (24) timmar efter tävlingens avslutande.

REGEL 11 SUPERVISOR/TÄVLINGSLEDARE

11.1 Kvalifikationer

- 11.1.1 Tävlingsledare skall uppvisa mycket gott ledarskap och administrativa färdigheter genom att ha godkänts i AIBA:s och/eller ABO:s tävlingsledartest.

- 11.1.2 Verksamma tränare, domare, lagledare eller någon person som har blivit avstängd mer än sex (6) månader kan inte utses till tävlingsledare.

11.2 Nominering & utnämning

- 11.2.1 Vid alla AOB-tävlingar kategoriserade som 3-stjärniga tävlingar enligt BILAGA A, skall AIBA:s tekniska regelkommitté föreslå kandidaterna till AIBA:s huvudkontor och AIBA:s President godkänner, utser och avskedar supervisor/tävlingsledaren.
- 11.2.2 Tävlingsledare måste komma från ett annat land än från det land där tävlingen genomförs.
- 11.2.3 Vid alla AIBA tävlingar, kategori 2-stjärniga och 1-stjärniga enligt bilaga A, skall den kontinentala tävlingskommittén föreslå kandidaterna och den kontinentala presidenten godkänna, utse och avskeda supervisor/tävlingsledare.

Svensk regel: Vid mästerskapstävling utses tävlingsledaren av SBF. Vid annan tävling i Sverige ska den av arrangören föreslagna tävlingsledaren godkännas av SBF i samband med tävlingens tillståndsansökan.

11.3 Certifiering och utnämning av supervisor/tävlingsledare

- 11.3.1 AIBA har två olika nivåer av supervisor/tävlingsledare: AIBA Supervisor (kan tjänstgöra i alla AIBA-sanktionerade tävlingar) och AOB Supervisor (kan tjänstgöra som supervisor/tävlingsledare i alla AOB-tävlingar och kontinentala tävlingar). En supervisors/tävlingsledares behörighet bevisas genom ett officiellt AIBA certifikat och registrering i AIBA:s supervisor-databas.

11.4 Behörighet

- 11.4.1 Personer med icke behörighet att bli supervisor/tävlingsledare:

- a) Aktiva AIBA-certifierade ring- och poängdomare
- b) Aktiva AIBA-certifierade tränare
- c) Aktiva boxare

11.5 Testprocedur för supervisor/tävlingsledare

Reglerna gäller enbart för AIBA-sanktionerade internationella tävlingar.

- 11.5.1 Testet för supervisor/tävlingsledare består av deltagande i en speciell kurs och att bli godkänd i ett skriftligt test. Denna test kan göras högst två gånger under ett år och högst tre gånger under en olympisk period av fyra år.
- 11.5.2 Examinatorer av supervisor/tävlingsledare måste ha godkänts av AIBA.

11.6 Supervisors/tävlingsledares prestations- och utvärderingsledning

- 11.6.1 Vid AOB tävlingar skall supervisor/tävlingsledaren utvärdera alla ITO:s baserat på de kriterier som utfärdats av AIBA:s Technical and Rules Commission och AIBA:s huvudkontor.

- 11.6.2 Supervisorn/tävlingsledaren skall skicka in resultaten av utvärderingen till AIBA:s huvudkontor, som därefter informerar AIBA:s Technical and Rules Commission och för regelbundna diskussioner kring dessa.

11.7 Procedur för beslutsfattande

- 11.7.1 Supervisorn/tävlingsledaren är ansvarig för alla beslut.
- 11.7.2 Supervisorn/tävlingsledaren skall när matchen är slut meddela speakern namnet på boxaren som enligt datorn/datorsystemet har segrat.
- 11.7.3 Supervisorn/tävlingsledaren skall kontrollera poängen och prestationerna av ring- och poängdomarna och genast ta bort varje felande ring- och/eller poängdomare för resten av den aktuella tävlingsdagen. Genast efter att tävlingen är avslutad skall Supervisorn/tävlingsledaren tillsammans disciplinkommittén angående eventuella sanktioner mot ring- och/eller poängdomare.
- 11.7.4 Om någon funktionär som skall verka i en match är frånvarande kan supervisorn/tävlingsledaren utse en annan godkänd person att ersätta den frånvarande.
- 11.7.5 Om en situation uppstår som hindrar att en match genomförs under riktiga förhållanden och om ringdomaren inte vidtar rimliga åtgärder för att lösa problemet får supervisorn/tävlingsledaren tillfälligt stoppa matchen till den kan återupptas på ett tillfredställande sätt.
- 11.7.6 Supervisorn/tävlingsledaren kan också vidta de omedelbara åtgärder som kan anses nödvändiga för att ta itu med saker som kan hindra korrekt boxning vid varje tävlingspass.
- 11.7.7 Om en boxare gör sig skyldig till ett allvarligt och överlagt fel som är mot god sportsmannaanda kan supervisorn/tävlingsledaren, ringdomaren och ITOs rekommendera exekutivkommittén att föra ärendet till disciplinkommittén för eventuella sanktioner.
- 11.7.8 Supervisorn/tävlingsledaren får inte agera som sådan i matcher där någon boxare från hans/hennes land deltar.
- 11.7.9 Supervisorn/tävlingsledaren är ansvarig för att ge tillsägelser, varna och/eller att avvisa en sekund.

11.8 Supervisorn/tävlingsledaren uppgifter

- 11.8.1 Supervisorns/tävlingsledarens detaljerade uppgifter framgår av AIBA Technical Officials Manual.

REGEL 12 BITRÄDANDE SUPREVISOR/TÄVLINGSLEDARE

12.1 Utnämning

- 12.1.1 AIBA utser minst två (2) biträdande supervisor/tävlingsledare till alla AOB tävlingar som använder två (2) ringar.
- 12.1.2 AIBA utser minst en (1) biträdande supervisor/tävlingsledare till alla AOB tävlingar som använder en (1) ring.

12.2 Kvalifikationer

- 12.2.1 En biträdande supervisor/tävlingsledare skall uppvisa mycket gott ledarskap och administrativa färdigheter genom att ha godkänts i AIBA:s och/eller ABO:s tävlingsledartest. Biträdande supervisor/tävlingsledare är ansvarig för hela tävlingen med samma skyldigheter som supervisor/tävlingsledaren.
- 12.2.2 Verksamma tränare, domare, lagledare eller någon person som har blivit avstängd mer än 6 månader kan inte bli biträdande supervisor/tävlingsledare.
- 12.2.3 Biträdande supervisor/tävlingsledare måste komma från ett annat land än det land där tävlingen genomförs.

Svensk regel: Vid mästerskapstävling utses biträdande tävlingsledaren av SBF. Vid annan tävling i Sverige ska den av arrangören föreslagna biträdande tävlingsledaren godkännas av SBF i samband med tävlingens tillståndsansökan.

12.3 Procedur för beslutsfattande

- 12.3.1 Biträdande supervisor/tävlingsledare får ej tjänstgöra under matcher där boxare från dennes nation deltar.

12.4 Uppgifter

- 12.4.1 De detaljerade uppgifterna för biträdande supervisor/tävlingsledare framgår av AIBA Technical Officials Manual.

REGEL 13 INTERNATIONELLA TEKNISKA FUNKTIONÄRER (ITO:s)

13.1 Kvalifikationer

- 13.1.1 Alla ITO måste vara godkända i AIBA:s ITO test.
- 13.1.2 Verksamma tränare, domare, lagledare eller någon person som har blivit avstängd mer än 6 månader kan inte bli biträdande supervisor/tävlingsledare.

13.2 Definition - Alla funktionärer som tjänstgör inom tävlingsområdet (FOP), förutom supervisor/tävlingsledare, ring- och poängdomare, organisationskommittén och AIBA:s personal, kallas ITO. ITO består av följande medlemmar:

- 13.2.1 Biträdande supervisor/tävlingsledare

- 13.2.2 Lottningskommissionär
- 13.2.3 Matchläkare
- 13.2.4 AIBA Cutman
- 13.2.5 Ring- och poängdomarutvärderare
- 13.2.6 Ring- och poängdomarsamordnare
- 13.2.7 Materialansvarig
- 13.3 Vid alla AOB tävlingar skall AIBA:s Technical & Rules Commission föreslå kandidater till AIBA:s Headquarters och AIBA:s President godkänner, utser och avskedar ITOs.
- 13.4 Vid alla kontinentala mästerskap, förutom 3-stjärniga tävlingar, skall den kontinentala tävlingskommissionen föreslå kandidaterna och den kontinentala presidenten godkänna, utse och avskeda ITOs.
- 13.5 Maximalt två ITO-medlemmar får komma från samma nation under en tävling. Dessa två får dock inte tjänstgöra tillsammans under en och samma match.
- 13.6 Passande kvalificerad person kan nomineras av värdnationens förbund som nationell teknisk tjänstgörande (NTO) för följande roller:
 - 13.6.1 Tidtagare. AIBA rekommenderar användandet av enstjärniga domare (RJ) i denna roll.
 - 13.6.2 Gong-gong operatör
 - 13.6.3 Protokollansvarig
 - 13.6.4 Domarkoordinator
 - 13.6.5 Materialansvarig
- 13.7 ITO certifiering
 - 13.7.1 ITO godkännande framgår av ett officiellt AIBA diplom samt inkludering i databasen för ITO:s.
- 13.8 Testprocedur för ITO:s

Reglerna gäller enbart för AIBA-sanktionerade internationella tävlingar.

 - 13.8.1 Alla tester för ITO består av deltagande i en speciell kurs och att bli godkänd i en skriftlig test. Denna test kan göras högst två gånger under ett år och högst tre gånger under en olympisk period av fyra år.
 - 13.8.2 Examinatorer av ITO måste ha godkänts av AIBA.
- 13.9 Alla ITO:s skall respektera och signera AIBA:s uppförandekod.

REGEL 14 TÄVLINGSLÄKARE

14.1 Kvalifikationer

- 14.1.1 Vid alla AOB tävlingar, OS och olympiska kvalturneringar kan endast medlemmar i AIBA:s medicinska kommitté tjänstgöra som tävlingsläkare. Vid alla kontinentala tävlingar kan endast medlemmar av den kontinentala medicinska kommittén tjänstgöra som tävlingsläkare.
- 14.1.2 I en nödsituation kan supervisorn/tävlingsledaren utse en lokal läkare eller en läkare från ett av lagen om inga medlemmar av medicinska juryn finns närvarande.

14.2 Närvaro under tävlingen

- 14.2.1 Tävlingsläkare skall vara närvarande under hela tävlingen och skall inte lämna tävlingsplatsen förrän denne sett sista matchen till slut och de boxare som deltagit i den. Läkare får använda kirurghandskar under matchen.

14.3 Antal tävlingsläkare

- 14.3.1 Om en (1) ring användes i AIBA-sanktionerade AOB tävlingar inkluderande VM och OS skall det utses ett minimum av tre (3) tävlingsläkare varav inte mer än två (2) tävlingsläkare samtidigt vid ringen.
- 14.3.2 När två ringar används vid AIBA-sanktionerade AOB tävlingar, inkluderande VM och OS, krävs det ett minimum av fem (5) tävlingsläkare varav inte mer än två (2) tävlingsläkare samtidigt vid ringen.

Svensk regel: Vid alla tävlingar skall minst en läkare per ring användas.

14.4 Krav på antidopning

- 14.4.1 Vid varje AOB tävling skall en (1) antidopningsspecialist vara närvarande för att kontrollera antidopningskontrollen under överinseende av tävlingsläkarna.

Svensk regel: Vid tävling i Sverige gäller RF:s antidopingregler.

14.5 Tävlingsläkarens huvuduppgifter

14.5.1 Allmänna uppgifter

- 14.5.1.1 Tävlingsläkaren skall företa läkarundersökning för att försäkra sig om att:
- Boxarna har tillräcklig plats.
 - Det är direkt tillgång till rummet för invägning.
 - Kontrollera att lokalen är uppvärmd (om nödvändigt), tillräckligt ljus och med god ventilation.
 - Att det finns tillräckligt med stolar och bord.
- 14.5.1.2 Vid alla internationella tävlingar skall en medlem av AIBA:s medicinska kommitté vara närvarande vid den första läkarundersökningen och vid samtliga efterföljande dagliga undersökningar vid alla internationella tävlingar;

- 14.5.1.3 Vid tävlingar skall tävlingsläkare biträda läkare från enskilda nationer;
- 14.5.1.4 Tävlingsläkare får ge sitt utlåtande om skador som drabbat boxare och detta besked måste ges när man är kallad av ringdomaren att göra så. Detta utlåtande skall betraktas som slutgiltigt;
- 14.5.1.5 Vid tävlingar skall tävlingsläkarna tillhandahålla en läkare för att övervaka dopningskontrollen och inspektera utvalda utrymmen för att fastställa dess lämplighet med hänsyn till placering, utrustning och allmänna förutsättningar;
- Svensk regel: Vid tävling i Sverige gäller RF:s antidopingregler.*
- 14.5.1.6 Vid tävlingar skall tävlingsläkare utföra läkarundersökning av ring- och poängdomare.
- 14.5.1.7 Tävlingsläkarna skall kontrollera arrangörens akutsjukvårdsplan, avseende
- tillgång till syrgas, syrgasmask och bår, annan återupplivningsutrustning, evakueringsutrustning och evakueringsväg.
 - tillgänglighet av ambulans under tävlingen och att sjukhus utsetts för behandling av drabbade idrottsutövare.
- 14.5.1.8 Tävlingsläkarna måste kontrollera att tillräckligt med mat och dryck ges till boxarna och rekommendera till supervisor/tävlingsledare vad som bör finnas för denna att godkänna.

14.5.2 Uppgifter under tävling

- 14.5.2.1 Minst en tävlingsläkare skall finnas vid ringen under hela matchen;
- 14.5.2.2 Tävlingsläkaren skall vägleda ringdomaren vid bedömning av skador;
- 14.5.2.3 Tävlingsläkare skall informera tävlingsledaren om att stoppa matchen då någon av deltagarna förefaller ur stånd att fortsätta.

14.6 Tillvägagångssätt vid KO och RSC

- 14.6.1 Medvetslös boxare: om en boxare har slagits medvetslös får endast ringdomaren och den tillkallade läkaren vistas i ringen förutom om läkaren behöver extra hjälp. En boxare som varit medvetslös längre tid än en (1) minut skall alltid efter initial bedömning och stabilisering föras till sjukhus (om möjligt till avdelning för neurokirurgi) för vidare undersökning. Varje boxare med hjärnskakning bör skickas till sjukhus för undersökning av tävlingsläkaren.
- 14.6.2 Medicinsk observation: vid knockout utan medvetslöshet eller vid RSC skall boxaren undersökas i omklädningsrummet omedelbart efter matchen av en läkare för att fastställa behov av och form för ytterligare medicinsk observation och/eller sjukhusvård.
- 14.6.3 Tävlingsläkare kan rekommendera behandling av skadad boxare.

- 14.6.4 Tävlingsläkare kan, som de bedömer vara lämpligt, besluta om avstängning av och begränsningar för en skadad boxare.
- 14.6.5 Tävlingsläkare måste fylla i en medicinsk matchrapport när restriktioner och/eller en avstängning har beslutats för boxare.

REGEL 15 AIBA CUTMAN

- 15.1 Vid matcher utan huvudskydd kontrollerar AIBA:s cutman de handlindor som boxarnas tränare har lindat och ingriper endast om dessa inte överensstämmer med reglerna. AIBA:s cutman övervakar arbetet hos respektive lags cutman i ringhörnorna och tillhandahåller med råd till sekonderna vid behov. AIBA:s cutman håller dessutom förevisningar, seminarier och kurser för tränare.
- 15.2 Vid matcher utan huvudskydd håller AIBA:s cutman förevisningar, seminarier och kurser för tränare.

REGEL 16 TÄVLINGSANSVARIG

- 16.1 Tävlingsansvarige skall utses av värdförbundet och godkännas av antingen AIBA:s kontinentala federation eller AIBA, beroende på om det är en kontinental- eller AIBA-sanktionerad AOB tävling.
- 16.2 Tävlingsansvarige är ansvarig för att följa Tävlingsledarens instruktioner och anvisningar för att kunna utföra de uppgifter som finns i AIBA Technical Officials Manual.
- 16.3 Tävlingsansvarige skall i talspråk obehindrat behärska engelska.

Svensk regel: Vid tävling i Sverige är det inte ett krav på att tävlingsansvarige kan engelska. I Sverige avses med tävlingsansvarige den person som arrangerande förening eller förbund utsett till deras högst ansvarige för tävlingens förberedelse och praktiska arrangemang.

REGEL 17 REGLER FÖR BÅDE RING- OCH POÄNGDOMARE

- 17.1 Utnämning och neutralitet
- 17.1.1 För att garantera neutralitet skall ring- och poängdomare för varje match väljas av ett datorprogram och/eller av en lottningskommissionären.
- 17.1.2 Var och en av ring- och poängdomarna skall vara godkänd som sådan.
- 17.1.3 Ingen av domarna får vara från samma land eller förbund som någon av de andra domarna eller boxarna i matchen.
- 17.1.4 Domarna får inte vara medborgare i, eller bosatta i något land som är koloni eller lydstat till det land som någon av de i matchen deltagande boxarna kommer ifrån.
- 17.1.5 I händelse av att en domare har bytt nationalitet skall denne inte tjänstgöra i någon match i vilken en boxare från dennes ursprungsland deltar.

17.1.6 I händelse det blir omöjligt för lottningskommissionären att följa ovanstående direktiv, skall problemet lösas genom att försöka nå neutralitet och opartiskhet så långt som det är möjligt bland de tillsatta domarna och rapportera detta så snart som möjligt till tävlingsledaren.

17.1.7 I händelse lottningskommissionären i något fall inte kan följa nämnda direktiv, skall tävlingsledaren ta det slutgiltiga beslutet.

17.2 Intressekonflikt

17.2.1 Ring- och poängdomare som deltar i en tävling skall inte vid något tillfälle under denna tävling tjänstgöra som lagledare, tränare eller sekond till någon boxare som deltar i denna tävling eller agera som sådan i tävling i vilken en tävlande från dennes nation deltar.

17.3 Disciplinära åtgärder

17.3.1 Ett beslut om suspendering av ring- eller poängdomare på grund av dålig prestation i en tävling skall fattas av supervisorn/tävlingsledaren.

17.3.2 En avstängning grundad på bristande etik av en ring- eller poängdomare görs av disciplinkommittén.

I Sverige skall dylika ärenden hanteras utifrån 14 Kapitlet RF:s stadgar.

REGEL 18 RING- OCH POÄNGDOMARUTVÄRDERARE

18.1 Ring- och poängdomarutvärderare skall utses av AIBA till AON-tävlingar för att utföra följande uppgifter:

18.2 Utvärdera ring- och poängdomare under en tävling och ge dem relevanta synpunkter på deras prestationer.

18.3 Tillhandahålla en rapport om ring- och poängdomares prestationer under tävling till AIBA:s högkvarter.

REGEL 19 TÄVLINGSUTRUSTNING

19.1 I alla AOB 3-stjärniga tävlingar, WSB- och APB-tävlingar skall handskar, huvudskydd och lindor som tillverkats av en av AIBA:s licensierade tillverkare tillhandahållas av AIBA via tävlingsarrangören och godkännas av tävlingsledaren.

REGEL 20 BOXNINGSHANDSKAR

20.1 De tävlande skall bära röda och blå handskar, enligt boxarnas respektive hörnor.

20.2 Boxarna ska sätta på sig handskarna innan de äntrar ringen.

20.3 Boxarna ska ta av sig handskarna omedelbart efter att matchen är över och innan resultatet tillkännages.

20.4 Handskarnas stoppning får inte ha flyttats ur sitt läge eller blivit förstörd.

20.5 Bara rena och funktionsdugliga handskar får användas. Alla handskar måste rengöras med 10 % Sodium Hypochlorite innan de användes igen.

20.6 Detaljerad beskrivning av boxhandskar återfinns i BILAGA E.

Svensk regel: Alla handskar ska tvättas med desinfektionsmedel innan de används igen.

REGEL 21 HUVUDSKYDD

21.1 Vid AOB tävlingar för herrseniorer är det inte tillåtet att använda huvudskydd.

Svensk regel: Endast Herrar Senior A får boxas utan huvudskydd i Sverige.

21.1.1 För alla boxare utan huvudskydd, är det tillåtet att använda Cavilon Prevention Cream i ansiktet för att förebygga eventuella cuts. Detaljerad användningsmanual återfinns i bilaga G.

21.1.2 Alla boxare som inte bär huvudskydd och har en hårlängd som är längre än till nacken, måste bära hårnät eller något liknade för att säkra att håret hålls på plats. Det är sekondernas ansvar att tillse att detta efterföljs.

21.2 Vid alla AIBA-tävlingar (förutom de som omnämndes i regel 21.1) skall boxarna bära röda eller blå huvudskydd, enligt boxarnas respektive hörnor.

21.2.1 Boxare skall ta på sitt huvudskydd efter att ha beträtt ringen.

21.2.2 Huvudskyddet skall tas av omedelbart efter att matchen avslutats och innan domslutet meddelas. Hårnät eller liknade som burits för att hålla håret på plats får behållas påtaget.

21.2.3 Alla huvudskydd skall tvättas med 10 % Sodium Hypochlorite innan de användes igen.

Svensk regel: Alla huvudskydd ska tvättas med desinfektionsmedel innan de används igen.

REGEL 22 BANDAGE OCH PROFESSIONELLA HANDLINDOR

22.1 Användande av bandage

22.1.1 Bandagen skall sättas på i omklädningsrummet under överinseende av en representant för värdförbundet. Varje boxares bandage skall kontrolleras och märkas av en den utrustningsansvarige vid ett kontrollbord vid tävlingen.

Svensk regel: Vid tävling i Sverige behöver inte bandagen sättas på under överseende eller kontrolleras och märkas innan match.

22.1.2 Ett bandage får inte vara längre än 4,5 m (14,76 fot) och inte kortare än 2,5 m (8,2 fot). Bandaget skall vara 5,7 cm (2 1/4 tum) brett

22.1.3 Bandaget måste vara tillverkat i elastiskt bomullsmaterial och fästas med kardborreband (Velcro).

22.1.4 Användning av någon substans på bandaget är förbjudet.

22.2 Användande av professionella

22.2.1 Vid internationella tävlingar för herrar senior såsom Olympiska spel, världsmästerskap, kontinentala mästerskap, kontinentala multisporttävlingar och andra av AIBA beslutade tävlingar är användandet av professionella handlindor enligt nedanstående specifikation () obligatoriskt.

22.2.2 Lindningen av respektive hand består av:

- Gasväv: Ett maximum av femton (15) meters längd och fem (5) centimeters bredd får användas för att täcka handen samt en extra om maximum fem (5) meters längd och tio (10) centimeters bredd eller får användas för att täcka knogarna.
- Kirurgtejp: Ett maximum om fem (5) meters längd och två och en halv (2,50) centimeters bredd. En extra kirurgtejp med max fem (5) millimeters bredd får appliceras mellan fingrarna.

22.2.3 Vid internationella tävlingar för herrar senior får en boxare ta på sitt bandage som han vill förutsatt att knogarna inte är täckta av kirurgtejp.

22.2.4 Användning av någon substans på bandaget är förbjudet.

REGEL 23 TÄVLINGSDRÄKT OCH UNDERLIVSSKYDD

23.1 De tävlande skall boxa i lätta skor (utan spikar eller klackar), strumpor (som inte får vara längre än till knäna).

23.2 Byxor ska inte vara kortare än till halva låret och får inte täcka knäet samt inte sluta högre upp än vid den övre bälteslinjen. Bälteslinjen är en tänkt linje från naveln till toppen av höfterna och får inte täcka naveln.

23.3 Vid alla tävlingar måste boxarna bära linne och byxor i den färg som svarar mot den hörna boxaren tilldelats. Kvinnliga boxare kan bära kjol istället för byxor. Färgerna skall vara enligt följande:

Röd: Pantone 185, 199 eller 485

Blå: Pantone 286, 293 eller 661

Svensk regel: Vid tävlingar i Sverige får boxare bära tävlingsdräkt med klubbfärg. Denna dräkt bör dock inte ha blåa inslag i röd hörna eller röda inslag i blå hörna. Om dräkten försvårar poängbedömningen kan Tävlingsledaren beordra boxaren att byta linne och eller byxa till annan färg.

23.4 Bälteslinjen på byxor eller kjol måste vara vit, 6–10 cm brett, (bälteslinjen är en tänkt linje från naveln och till toppen av höfterna).

23.5 Boxare får inte ha tejp i någon form på sin klädsel.

23.6 Kvinnliga boxare får använda bröstskydd och/eller skydd för underlivet.

23.6.1 Kvinnliga bröstskydd får inte skydda någon annan del av kroppens träff-yta än det utskjutande bröstet. Bröstskydd får inte ha någon annan metall del än fästet på baksidan.

- 23.7 Ring- och poängdomare får endast bära AIBA:s officiella klädsel för domare.
- 23.8 Domare får bära kirurghandskar under match.
- 23.9 Detaljerade anvisningar för hur boxarens dräkt skall se ut finns i, Riktlinjer för boxares klädsel (BILAGA D).

BILAGA A RIKTLINJER FÖR AOB TÄVLINGAR

1 AOB-Tävlingar

- 1.1 Varje år bestämmer AIBA på ett styrelsemöte ett maximalt antal AOB tävlingar som, under ett kalenderår, sanktioneras av AIBA.
- 1.2 En AOB tävling får inte arrangeras på samma dag som en annan, om inte dessa två tävlingar äger rum i olika länder och som inte har en gemensam gräns.
- 1.3 I princip får bara en (1) AOB tävling genomföras i en och samma stad under ett år
- 1.4 Maximalt får tre (3) AOB tävlingar under samma år genomföras i ett och samma land. Detta är beroende på tävlingarnas konsekventa kvalitet och tradition.
- 1.5 AIBA kommer enbart att överväga ansökningar om AIBA-sanktion från de länder som tidigare och regelbundet arrangerat en internationell tävling, och som stöds av det nationella förbundet.
- 1.6 Ansökningar om AIBA-sanktion skall vidarebefordras till AIBAs huvudkontor av det nationella förbundet senast under september månad före det år då tävlingen skall arrangeras.
- 1.7 Det nationella förbundet som ansöker om uppgradering av en tävling, skall i sin ansökan bifoga resultaten från alla de senaste tävlingarna och alla detaljer som stöder en uppgradering.
- 1.8 Alla nationella förbundet som ansöker om en AOB tävling, måste uppfylla AIBA:s krav som budget, avgifter, överensstämmelse med AIBA:s tekniska regler och dessa AOB tävlingsregler, anti-dopningspolicyn och TV-täckning. Antalet krav beror på den sanktionerade tävlingens status.
- 1.9 AOB tävlingar delas in i tre nivåer (1 stjärna, 2 stjärnor och 3 stjärnor) beroende på hur många boxare från olika länder som deltar och på hur många av dessa som är världsrankade boxare.
 - 1.9.1 AIBA:s 3-stjärniga tävlingar - AIBA:s internationella turneringar
 - 1.9.1.1 Alla följande AOB tävlingar kontrolleras och genomförs av AIBA och där rättigheterna tillhör AIBA: (1) AIBA:s Världsmästerskap (kvinnor och män), (2) Junior Världsmästerskap (kvinnor och män), (3) Ungdoms världsmästerskap (kvinnor och män) och (4) Alla kvalturneringar för de olympiska spelen och olympiska spel för juniorer.
 - 1.9.1.2 System för världsmästerskap
 - 1.9.1.2.1 Från och med 2017 och framåt kommer endast världsmästerskapen för herrar seniorer (eng. Elite) att genomföras med boxare som har kvalificerat sig via kontinentala mästerskap.
 - 1.9.1.2.2 Från och med 2019 och framåt kommer endast världsmästerskapen för damer seniorer (eng. Elite) att genomföras med boxare som har kvalificerat sig via kontinentala mästerskap.

- 1.9.1.2.3 Från och med 2018 och framåt kommer endast världsmästerskapen för pojkar och flickor junior (eng. Youth) att genomföras med boxare som har kvalificerat sig via kontinentala mästerskap.
- 1.9.1.3 Internationella och kontinentala tävlingar med deltagande från mer än 20 länder och med över 150 boxare.
- 1.9.1.4 Kontinentala konfederationsmästerskapskval för män, förutom Oceaniska mästerskapen.
- 1.9.1.5 Kontinentala Multi-Sport Games, så som Olympiska Spelen, Asian Games, All-Africa Games och Pan American Games.
- 1.9.2 AIBA:s 2-stjärniga tävlingar - AIBA:s kontinentala mästerskap:
 - 1.9.2.1 Internationella och kontinentala tävlingar med 13-19 deltagande länder och med över 100 boxare.
 - 1.9.2.2 Kontinentala konfederation mästerskapskval för kvinnor och Oceaniska mästerskapen för män.
- 1.9.3 AIBA:s 1-stjärniga tävlingar - AIBA:s regionala turneringar:
 - 1.9.3.1 Internationella och kontinentala tävlingar med 3-12 deltagande länder.

2 Godkännandeprocédur för tävlingar

2.1 Nationell nivå:

- 2.1.1 För att en tävling på nationell nivå skall godkännas, skall procedur med följande ordning följas:
 - 2.1.1.1 Godkännande från det nationella förbundet är obligatoriskt.
 - 2.1.1.2 Godkännande från det kontinentala förbundet är obligatoriskt.
 - 2.1.1.3 Godkännande från AIBA kan komma att efterfrågas.
- 2.1.2 Alla andra tävlingar kan vara AOB eller inte. Värdförbundet har här möjligheten att välja. Även om tävlingen inte är sanktionerad, skall AIBAs tekniska regler samt dessa AOB:s tävlingsregler efterföljas.
- 2.1.3 Sanktion för en tävling skall vara klar inte mindre än tre (3) månader innan tävlingen börjar.
- 2.1.4 Denna procedur skall genomföras för alla mästerskap, landskamper, inbjudningsturneringar (för lag eller individuella boxare) samt alla andra regionala tävlingar.

2.2 Kontinentala tävlingar:

- 2.2.1 För tävlingar på kontinentalnivå måste sanktion ges av kontinentbyrå och/eller av AIBA.

2.2.2 Detta kan göras för kontinentala mästerskap samt internationella fler-kontinentala tävlingar.

3 Kontinentala tävlingar

3.1 Följande kontinentala tävlingar klassificeras som Kategori A:

- Kontinentala seniormästerskap för män
- Kontinentala seniormästerskap för kvinnor
- Kontinentala juniormästerskap
- Kontinentala junior/ungdomsmästerskap för kvinnor
- Kontinentala ungdomsmästerskap
- Alla trestjärniga tävlingar

3.2 Följande kontinentala tävlingar klassificeras som Kategori B:

- Kontinentala unionsmästerskap för män och kvinnor
- Kontinentala mästerskap för skolflickor och skolpojkar
- Alla kontinentala tävlingar som är lägre än 3-stjärniga tävlingar nämnda ovan och med deltagande från minst fem länder och minst 50 boxare.

BILAGA B RIKTLINJER FÖR VÄRLDSRANKING

1 Tilldelning av världsrankingpoäng

- 1.1 Varje boxares världsrankingpoäng ackumuleras under en tvåårig (2) löpande period.
- 1.2 Världsrankingpoäng delas ut efter varje tävling och behålls i sin helhet i fyra (4) tävlingar.
- 1.3 Världsrankingpoängen kommer från den femte tävlingen och framåt att reduceras med 25%. Som mest kommer sju tävlingar att räknas in i rankingsystemet.
- 1.4 AIBA:s officiella världsranking publiceras efter var och en av de tävlingar som rankingsystemet bygger på.
- 1.5 Varje boxare som deltar i en 3-stjärnig tävling, enligt BILAGA A, förutom i kvalificeringstävlingar för OS och junior OS rankas i den tävlingen och erhåller poäng baserat på hans eller hennes slutliga resultat och placering.
- 1.6 För män, nedanstående tävlingar sker tilldelning av världsranking-poäng enligt följande:
 - Olympiska spel
 - Världsmästerskap
 - Kontinentala multisporttävlingar
 - All-Africa Games
 - Asian Games
 - European Games
 - Pan American Games
 - Kontinentala mästerskap

Rankade tävlingar	Rankingpoäng att erhålla för att nå följande placeringar									
	1	2	3	4	5	6	7	8	9	10
Olympiska spel	1300	900	750	750	600	550	500	450	100	100
Världsmästerskap	1200	800	650	650	500	450	400	350	100	90
Kontinentala multisporttävlingar	700	500	350	350	250	200	150	100	50	10
Kontinentala mästerskap	500	400	300	300	200	150	100	50	20	0

(*) Ovanstående rankingpoäng kommer att justeras för kontinentala mästerskap beroende på antal boxare i respektive viktklass på följande sätt:

- 7 boxare eller mindre: 50% reduktion av ovanstående poäng
- 8 till 11 boxare: 30% reduktion av ovanstående poäng
- 12 boxare eller fler: Ingen reduktion

1.7 För damer gäller nedanstående tävlingar för tilldelning av världsranking-poäng:

- Olympiska spel
- Världsmästerskap
- Kontinentala multisporttävlingar
 - All-Africa Games
 - Asian Games
 - European Games
 - Pan American Games
- Kontinentala mästerskap

Rankade tävlingar	Rankingpoäng för att nå följande placeringar				
	1	2	3	4	5
Olympiska spel	1300	900	750	750	600
Världsmästerskap	1200	800	650	650	500
Kontinentala multisporttävlingar	700	500	350	350	250
Kontinentala mästerskap	500	400	300	300	200

(*) Ovanstående rankingpoäng kommer att justeras för kontinentala mästerskap beroende på antal boxare i respektive viktklass på följande sätt:

- 7 boxare eller mindre: 50% reduktion av ovanstående poäng
- 8 till 11 boxare: 30% reduktion av ovanstående poäng
- 12 boxare eller fler: Ingen reduktion

1.8 En diskvalificerad boxare som brutit mot AIBA:s disciplinära kod inklusive antidopningsfrågor kommer inte att tilldelas några rankingpoäng.

2 Extrakriterier (damer och herrar)

2.1 Varje boxare som byter viktklass tilldelas 75 % av alla poäng boxaren tjänat in i den föregående viktklassen.

2.2 Två (2) boxare med samma poäng kommer att rankas FÖRST efter hur många tävlingar de deltagit i.

2.3 Om två (2) boxare har samma poäng, intjänade i samma antal tävlingar, kommer den att rankas först som har de bästa resultaten i de högst rankade tävlingarna, enligt följande:

2.3.1 Världsmästerskap

2.3.2 Olympiska spel

2.3.3 Kontinentala mästerskap

2.3.4 Juniorvärldsmästerskap

3 Resultatprotokoll

3.1 Vid AIBA-tävling, för att fastställa respektive boxares placering i en trestjärnig tävling skall resultatet beräknas på följande vis:

Resultat	Ranking	Tävlingsresultat
1	1	Guld
2	2	Silver
3	3	Förlust mot guldmedaljör i semifinal
3	4	Förlust mot silvermedaljör i semifinal
5	5	Förlust mot guldmedaljör i kvartsfinal
5	6	Förlust mot silvermedaljör i kvartsfinal
5	7	Förlust i kvartsfinal mot förlorare mot guldmedaljör i semifinal
5	8	Förlust i kvartsfinal mot förlorare mot silvermedaljör i semifinal
9	9	Förlust mot guldmedaljör i omgång 16
9	10	Förlust mot silvermedaljör i omgång 16

3.2 Vid AIBA-tävling där man genomför match om tredje plats mellan de två förlorarna under semifinalerna skall resultatet beräknas på följande vis:

Resultat	Ranking	Tävlingsresultat
1	1	Guld
2	2	Silver
3	3	Segrare i match om tredje plats
4	4	Förlorare i match om tredje plats
5	5	Förlust mot guldmedaljör i kvartsfinal
5	6	Förlust mot silvermedaljör i kvartsfinal
5	7	Förlust i kvartsfinal mot boxare rankad som trea
5	8	Förlust i kvartsfinal mot boxare rankad fyra
9	9	Förlust mot guldmedaljör i omgång 16
9	10	Förlust mot silvermedaljör i omgång 16

3.3 Vid AIBA-tävling där man genomför match om två femteplatser mellan de fyra förlorarna under kvartsfinalerna skall resultatet beräknas på följande vis:

Resultat	Ranking	Tävlingsresultat
1	1	Guld
2	2	Silver
3	3	Förlorare mot guldmedaljör i semifinal
3	4	Förlorare mot silvermedaljör i semifinal
5	5	Två segrare i matcher om femteplatserna
7	7	Två förlorare i matcher om femteplatserna
9	9	Förlust mot guldmedaljör i omgång 16
9	10	Förlust mot silvermedaljör i omgång 16

- 3.4 Om en match inte kan ske, när som helst under tävlingen innan semifinalerna, kommer motståndaren i nästa omgång vinna genom walkover. Om en semifinals match inte kan ske, kommer silvermedalj och en bronsmedalj inte delas ut. Om finalmatch inte kan ske, kommer guldmedaljen och silvermedalj inte delas ut. Om båda semifinals matcher inte kan ske, kommer inga medaljer delas ut.

BILAGA C SEEDNINGSPROCEDUR VID LOTTNINGEN (herrar och damer)

1 Seedningskommision

- 1.1 En seedningskommision skall utses före alla relevanta tävlingar.
- 1.2 Valbara
 - 1.2.1 Kommissionen ska sammansättas av AIBA tävlingsledare och/eller AIBA Internationell teknisk funktionär (ITO)
- 1.3 Antal medlemmar:
 - Tre (3) medlemmar vid kontinentala mästerskap
 - Fem (5) medlemmar (från olika kontinenter) vid alla andra tävlingar.
- 1.4 En seedningskommision skall bildas senast en (1) månad före varje tävling av AIBA:s President baserad på rekommendationer från AIBA:s Technical & Rules Commission.
- 1.5 AIBA:s seedningskommision har det slutliga godkännandet för seedningen av boxare.

2 Seedningsprocedur vid lottning

- 2.1 Ett seedningssystem kommer att gälla på följande tävlingar (för både män och kvinnor, om inte annat anges):
 - 2.1.1 Olympiska spel
 - 2.1.2 AIBA:s världsmästerskap
 - 2.1.3 Kontinentala multisporttävlingar
 - 2.1.4 Kontinentala mästerskap för herrar
- 2.2 För att säkerställa att boxarna är jämnstarka vid lottningen och för att undvika att de bästa världsrankade boxarna möter varandra redan i de tidigaste omgångarna av tävlingen, kan boxarna seedas i lottningen på följande sätt:

Antal deltagare i viktklass	Antal seedade boxare i internationella tävlingar för seniorer
≤ 3	0
4 till 8	Max 2
9 till 16	Max 4
≥ 17	Max 8

- 2.3 AIBA:s seedningskommitté kommer att granska alla registrerade boxares prestationer före varje tävling där seedning tillämpas.

- 2.3.1 AIBA:s seedningskommitté måste följa nedanstående punkter för seedningskriterier. Varje boxare som inte uppfyller dessa villkor kommer inte att bli seedad:

AOB

- I kvartsfinaler från senaste världsmästerskap arrangerade av AIBA.
- I kvartsfinaler från senaste kontinentala mästerskap (inklusive kontinentala kvalificerade för Olympiska spel).

APB

- Måste tillhöra de 4 bästa i den individuella rankingen, annars ingen seedning.

WSB

- Måste tillhöra de 8 bästa i den individuella rankingen för säsong V eller säsong VI, annars ingen seedning.

Icke APB-professionella

- Titelinnehavaren från en av de större proffsorganisationerna (WBC, IBF, WBA eller WBO).
- Tidigare medaljör från Olympiska spel eller AIBA:s världsmästerskap.
- Tidigare deltagare i Olympiska spelen.
- Måste tillhöra de 8 bästa inom en professionell ranking (BocRec eller FightFax).
- Måste tillhöra de 10 bästa i den individuella rankingen i en av de största proffsorganisationerna.
- Titelförsvar eller vinstrekord (fler vinster än förluster).

2.4 Seedningsprocedur

- 2.4.1 Seedade boxare kommer att väljas från de högst rankade i enlighet med ovanstående regler.
- 2.4.2 För angivna i Regel 2.1., den högsta rankingen (nr 1) skall tilldelas en AOB-boxare.
- 2.4.3 Den påföljande rankingen (nr 2), beror på den prestation boxaren gjort från den tävling boxaren kommer ifrån, i enlighet med ovanstående regler och AIBA:s Seeding Committee's beslut (för vem de anser som bäst).
- 2.4.4 Om möjligt, ska det finnas en balans mellan tävlande på så sätt att APB, WSB och professionella får åtminstone en seedad boxare per viktclass.
- 2.4.5 Alla tillgängliga platser för seedade boxare behöver inte tillsättas om inte tillräckligt många boxare uppfyller reglerna.
- 2.4.6 Seedningskvot för världnationen:

- 2.4.6.1 Då det är tillämpligt enligt punkt 2.2 i detta appendix så kommer värdsnationen få den åttonde seedningsplatsen i varje viktklass på AIBA världsmästerskap, kontinentala mästerskap, Olympiska kvalificeringsturneringar och kontinentala multisporttävlingar (europeiska tävlingar, asiatiska tävlingar, latinamerikanska tävlingar, afrikanska tävlingar) till, om någon boxare inte är kvalificerad för någon seedningsplats bland de 8 bästa.
- 2.5 För tävlingar angivna i Regel 2.1. kommer seedningen inför lottningen att kontrolleras av AIBA:s Seeding Commission. För att kunna genomföra detta måste alla anmälningar till tävlingen vidarebefordras av organisationskommittén till AIBA:s huvudkontor.
- 2.6 Lottningen skall genomföras på följande sätt:
- 2.6.1 Det antal boxare som skall stå över skall fastställas och de skall placeras in enligt följande:
- 2.6.1.1 När antalet boxare är 4, 8, 16, 32, 64, 128, eller någon annan högre siffra multiplicerbar med 2 skall boxarna mötas i den ordningen som lottningen medför, enligt Diagram 1, för åtta boxare.
- 2.6.1.2 När antalet boxare inte är jämnt delbart med två måste några boxare stå över till andra omgången. Antalet boxare som skall stå över skall vara lika med skillnaden mellan nästa högre tal (se ovan) som under tävlingens fortsatta gång alltid är delbart med två, och antalet anmälda boxare. Exempel: med 17 anmälda boxare blir antalet boxare som står över första omgången 15 enligt formeln $32 - 17 = 15$.
- 2.6.1.3 De boxare som står över skall placeras in enligt Diagram 2.
- 2.6.2 Seedade boxare placeras in som framgår av Diagram 2. Seedade för överdelen av schemat placeras i toppen och botten av respektive sektion (dvs i åttonde eller sextondedelen) och för nedre halvan av schemat i botten och toppen av respektive sektion.
- 2.6.2.1 Beroende på antalet seedade boxare i tävlingen, som regleras i Regel 2.1.2, skall de två och fyra högst seedade boxarna placeras in som visas i Diagram 2 och 3 (exempelvis 1:a seedad, 2:a seedad, 3:e seedad, 4 seedad):
- Nummer 1 placeras högst upp på stegens övre del;
 - Nummer 2 placeras längst ner på stegens nedre del;
 - Nummer 3 placeras överst på stegens nedre del;
 - Nummer 4 placeras längst ner på stegen övre del.
- 2.6.2.2 Övriga seedade boxare skall placeras in med hänsyn tagen till ovanstående regler.
- 2.6.2.3 Seedade nummer 5 till 8 eller 9 till 16 skall lottas in på stegen av en oberoende observatörspanel enligt vad som visas i diagram 2 och 3.

2.6.2.4 Övriga platser fylls på slumpmässigt med icke-seedade boxare av det databaserade lottningsystemet eller manuella lottningsystemet.

Diagram 1

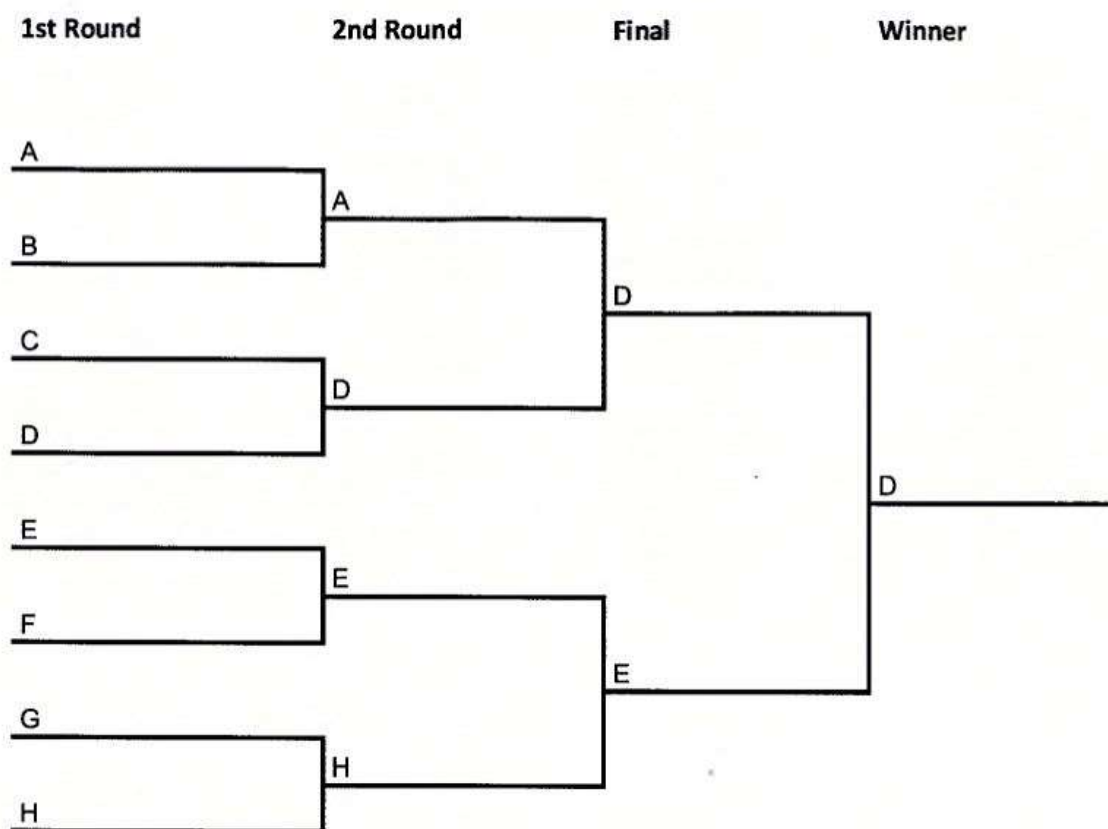

Diagram 2

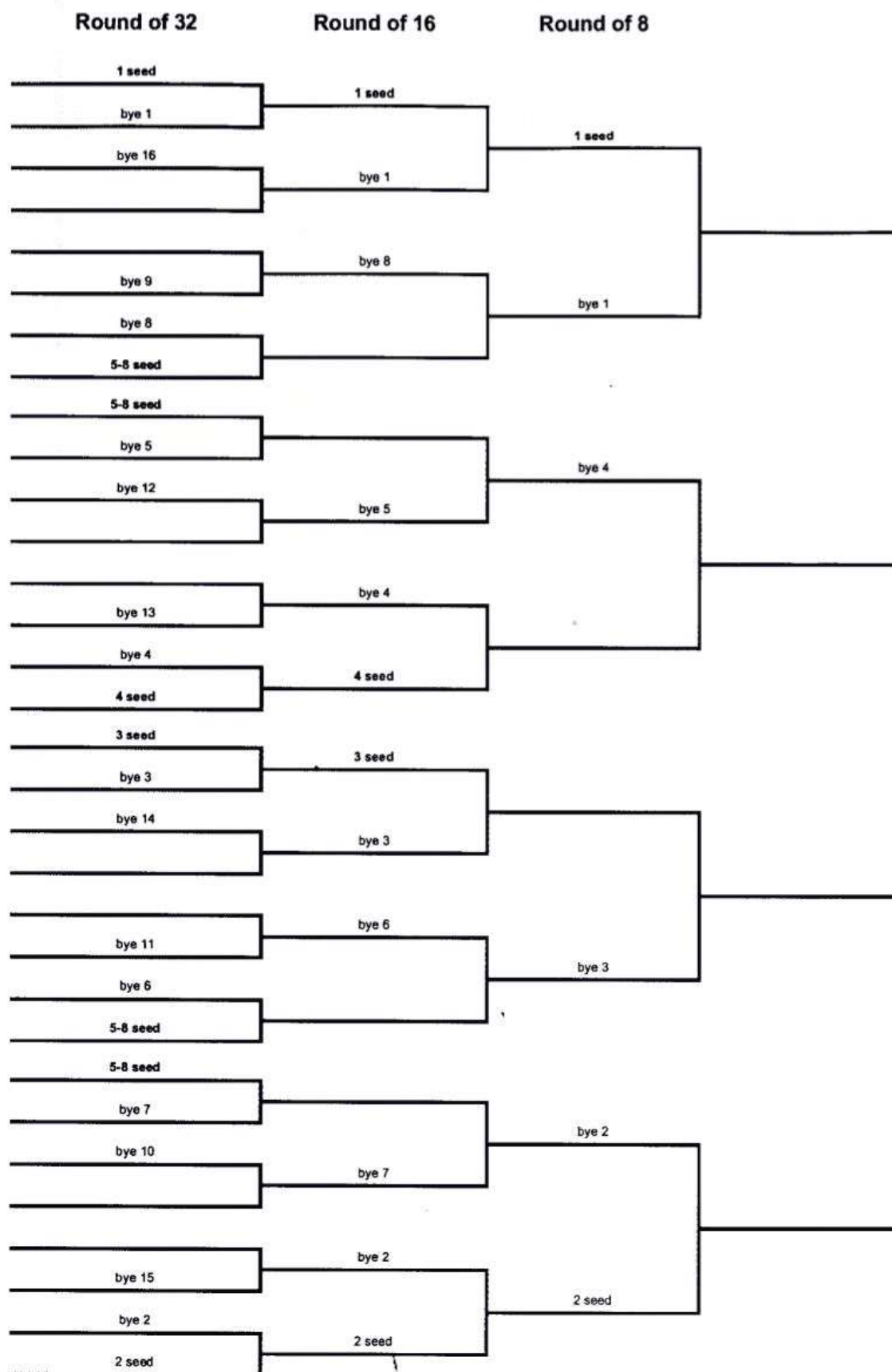

Diagram 3 (Top Part)



Diagram 3 (Bottom Part)



BILAGA D RIKTLINJER FÖR KLÄDSEL

1 Specifikationer för linne och byxor

1.1 Nationsflagga

- 1.1.1 Det nationella förbundets flagga får fästas på bara ett ställe på linnet, och/eller på ett ställe på byxorna/kjolen.
- 1.1.2 Flaggan får inte innehålla någon information om tillverkare, sponsorer, vara av annorlunda formgivning eller annat liknande.
- 1.1.3 Flaggan får tryckas, broderas eller sys fast på dräkten.
- 1.1.4 Det finns inga restriktioner för hur flaggan skall vara formgiven, men följande mått och placeringsanvisningar gäller:
 - 1.1.4.1 Linnet: Maximum 50 cm², på framsidan av linnet, i höjd med hjärtat och på samma sida.
 - 1.1.4.2 Byxorna och/eller kjolen: Maximum 50 cm², framtill på vänstra benet.

1.2 Tillverkarens logotyp

- 1.2.1 Tillverkarens logotyp kan tryckas, broderas eller sys fast på linnet och byxorna/kjolen men får inte skymma det som identifierar vilket nationellt förbund boxaren tillhör (flaggan). Följande antal, placeringar och mått måste iakttas:
 - 1.2.1.1 Linnet:
 - Logotypen får placeras på ett ställe på framsidan av linnet, i brösthöjd och på höger sida.
 - Maximum 30 cm² (30 kvadratcentimeter)
 - 1.2.1.2 Byxor och/eller kjol:
 - Logotypen får placeras på ett ställe, framtill på höger ben.
 - Maximum 30 cm² (30 kvadratcentimeter)

1.3 Förkortningen på den nationella olympiska kommitté det nationella förbundet tillhör

- 1.3.1 Den förkortning som anger vilken nationell olympisk kommitté som boxarens förbund tillhör, får placeras enbart på ett ställe på baksidan av linnet.
- 1.3.2 Bokstäverna som anger förkortningen för den nationella olympiska kommitté som boxarens förbund tillhör, får inte överstiga 10 cm (tio centimeters) höjd.

- 1.3.3 Bokstäverna som anger förkortningen för den nationella olympiska kommitté som boxarens förbund tillhör, måste vara i en färg som avviker mot färgen på linnen. För att synas bättre kan de fästas på ett neutralt färgat tygstycke, omgivas av en ram eller vara försedda med skugglinjer
- 1.3.4 De bokstäver som anger förkortningen för den nationella olympiska kommitté som boxarens förbund tillhör, får inte skymma texten som identifierar boxaren (exempelvis boxarens namn).

1.4 Boxarens namn

- 1.4.1.1 Varje boxare får på baksidan av linnen identifieras med sitt efternamn. Namnet måste överensstämma med det namn som anges i boxarens pass.
- 1.4.1.2 Namnet skall sättas på den övre delen av linnets baksida, i området mellan skulderbladen. De bokstäver som används för namnet får inte överstiga fem (5) centimeters höjd, och bredden på namnet får inte överstiga 20 (tjugo) centimeter.
- 1.4.1.3 Bokstäverna som bildar boxarens namn måste vara i en färg som avviker mot färgen/färgerna på linnen. För att synas bättre kan de fästas på ett neutralt färgat tygstycke, omgivas av en ram eller vara försedda med skugglinjer.
- 1.4.1.4 Bokstäverna som bildar namnet på boxaren får inte innehålla någon information om tillverkare, sponsorer, formgivning eller annat liknande.

1.5 De nationella förbundens sponsorreklam

- 1.5.1 All form av reklam för sponsorer eller utomstående grupper och/eller personer med politiska, religiösa eller personliga budskap är helt förbjuden på alla kläder i tävlingslokalen. Det samma gäller för reklam för alkohol (undantaget öl och vin), tobak, kasinos, spel och vadslagning.
- 1.5.2 Det nationella förbundets sponsor reklam kan tryckas, broderas eller sys på linnen men får inte skymma det som identifierar det nationella förbundet (flaggan). Följande antal, placeringar och mått måste följas:
- 1.5.2.1 Linnet:
- Sponsorreklam är tillåtet på ett ställe, framtill på linnen under bröstområdet.
 - Maximum 150 cm² (etthundrafemtio kvadratcentimeter).



FRONT

BACK

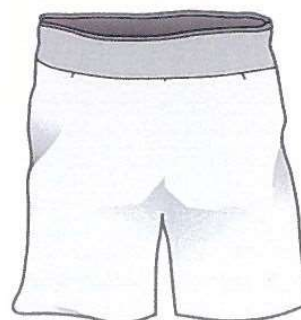

BILAGA E RIKTLINJER OCH SPECIFIKATION FÖR HANDSKAR OCH HUVUDSKYDD

1 Bockningshandskar

- 1.1 Handskarna skall väga 284 gram (10 oz) och 340 gram (12 oz). Det är tillåtet med en variation på 5 % upp eller ner i vikten. Lädret i handskarna skall inte väga mer än halva totalvikten, och stoppningen inte mindre än halva totalvikten. De fem procentens variation gäller också upp och ned för dessa delar.
- 1.2 Handskarnas storlek skall följa de mått som ges i illustrationen nedan.
- 1.3 I alla AOB tävlingar skall endast handskar med kardborreband (velcro) användas av boxarna. Handskarnas förslutningsområde skall täckas av maximum ett lager kirurgisk tejp runt vristen för att undvika uppkomsten av sår på motståndaren.
- 1.4 Den delen av handskarna som är gjord av läder skall vara av högkvalitativt läder, som till exempel:
 - 1.4.1 Kohudsläder
 - 1.4.2 Läder i kvalitet A
 - 1.4.3 Annat läder av samma kvalitet som godkänts av AIBA
- 1.5 Handskens tumme skall vara fastsatt med främre delen vid själva handsken. Glipan får inte vara större än 10 mm.
- 1.6 Tävlingens namn eller tillverkarens logotyp får vara tryckt på handsken, men endast på följande ställe och med följande mått:
 - 1.6.1 Maximalt 50 cm² (femtio kvadratcentimeter) på ovasidan nära handleden
- 1.7 Tillverkaren av handsken får ha sin logotype tryckt på handsken, men endast på följande ställe och med följande mått:
 - 1.7.1 Maximalt 24 cm² (tjugofyra kvadratcentimeter) på varje tumme.
- 1.8 All annan form av reklam på handskarna är förbjuden som t.ex. figurativ logotyp, varumärke, text och tillverkarens namn.
- 1.9 AIBA märket skall placeras på insidan av handskarna.

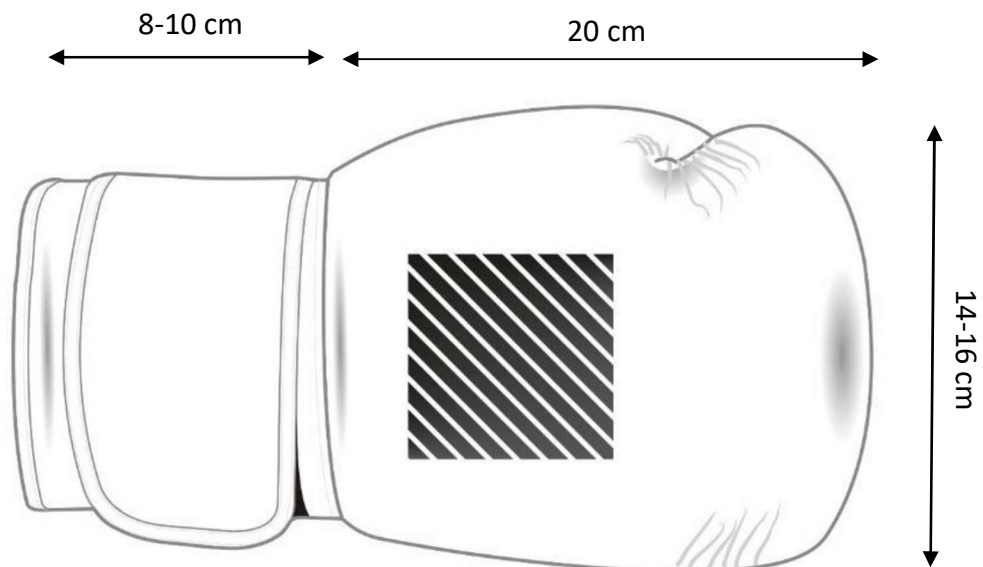

Tävlingens namn eller tillverkarens logotyp

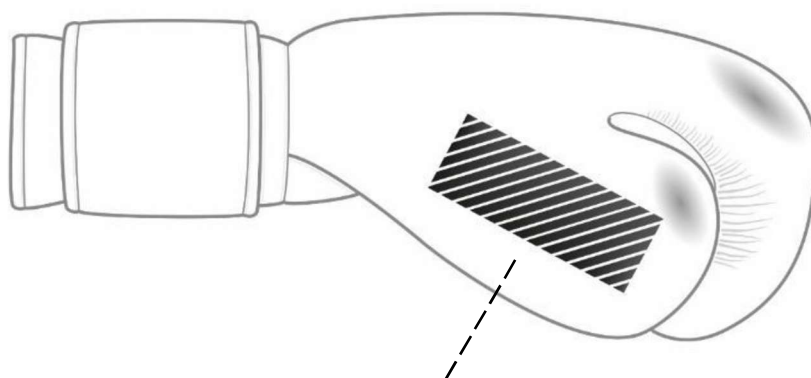
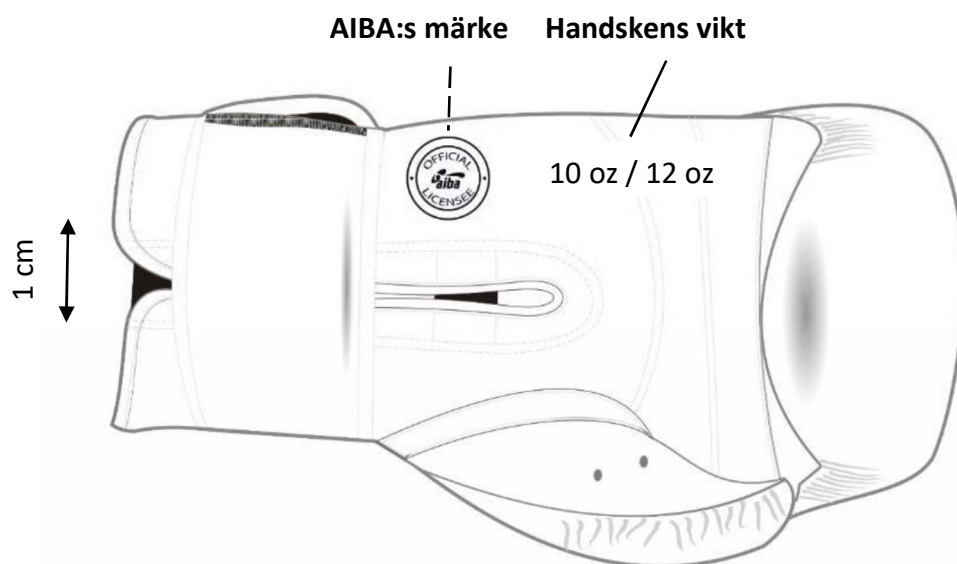

Tillverkarens logotyp

Max. 24 cm²

(Måste passa in i en 3 cm x 8 cm rektangel)

2 Huvudskydd

- 2.1 Huvudskyddet får väga maximalt 450 gram (16oz).
- 2.2 Huvudskyddet skall finnas tillgängligt i tre obligatoriska storlekar (S=Small, M=Medium, L=Large).
- 2.3 Bara huvudskydd med kardborrebandfästning (velcro) är tillåtna vid AOB tävlingar.
- 2.4 Måtten på huvudskydden skall överensstämma med de mått som anges i illustrationen nedan.
- 2.5 Huvudskyddens stoppning skall vara minst två (2) till tre (3) cm tjockt.
- 2.6 Den delen av huvudskyddet som är tillverkad av läder, skall vara med läder av högsta kvalitet, som till exempel:
 - 2.6.1 Kohudsläder
 - 2.6.2 Läder i kvalitet A
 - 2.6.3 Annat läder av samma kvalitet som godkänts av AIBA.
- 2.7 Tävlingens namn får vara tryckt på huvudskyddet, men endast på följande ställe och med följande mått:
 - 2.7.1 Maximalt 50 cm² (femtio kvadratcentimeter) på huvudskyddets framsida.
- 2.8 Tillverkaren av huvudskyddet får ha sin logotyp tryckt på huvudskyddet, men endast på följande ställe och med följande mått:
 - 2.8.1 Maximalt 40 cm² (fyrtio kvadratcentimeter) på huvudskyddets baksida.
- 2.9 All annan form av reklam är förbjuden som t.ex. figurativ logotyp, varumärke, text och tillverkarens namn.
- 2.10 AIBA märket skall placeras på baksidan av huvudskydden.

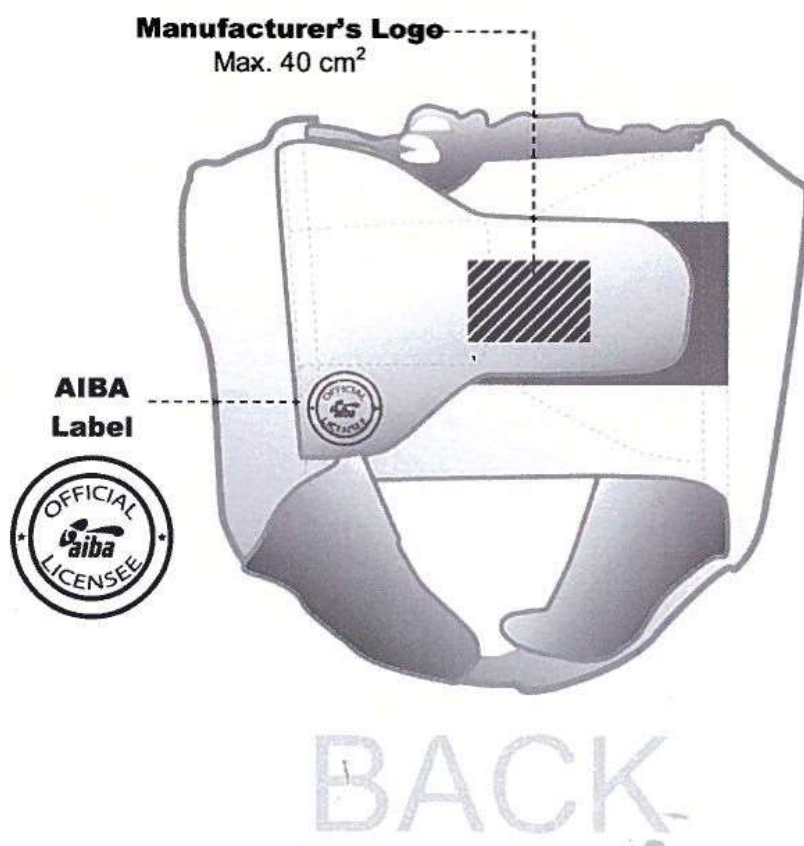
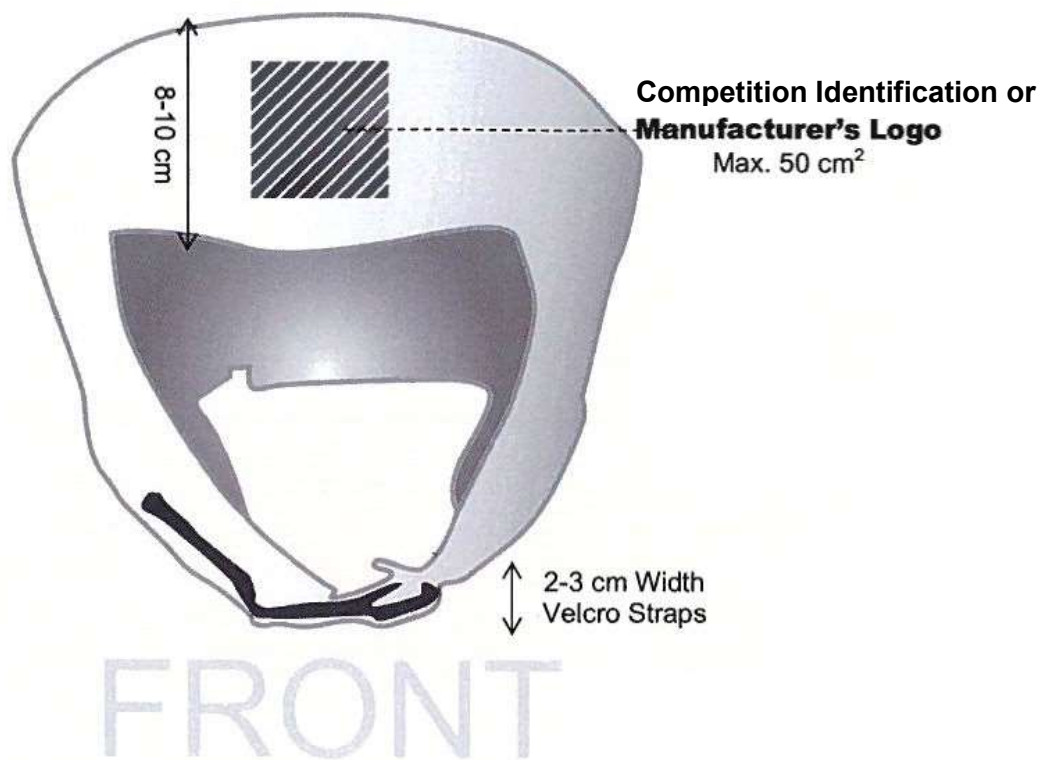

BILAGA F INTYG OM ATT BOXAREN INTE ÄR GRAVID

APPENDIX F – DECLARATION OF NON-PREGNANCY

1. Declaration of Non-Pregnancy for Women Boxers aged 18 (eighteen) and Older

Date: _____

Place: _____

Name of Competition: _____

I, _____, declare that I am not pregnant.

I understand the seriousness of this statement and accept full responsibility for it. In the case that this declaration is subsequently shown to be inaccurate or untrue and I suffer any related injury or damage during the competition, I on behalf of myself, my heirs, executors and administrators, waive and release any and all claims for damages I may have against AIBA (including its officials and employees), the organizers of the competition (including the Organizing Committee and/or the Host Federation) and the Competition Venue owners for such injury or damage.

Signature of the Boxer

2. Declaration of Non-Pregnancy for Girls Boxers aged Under 18 (eighteen)

Date: _____

Place: _____

Name of Competition: _____

I, _____, one of the parents / legal guardians of _____,
(insert name of the Boxer) and declare, on her behalf, that she is not pregnant.

I understand the seriousness of this statement and accept full responsibility for it. In the case that this declaration is subsequently shown to be inaccurate or untrue and _____, (insert name of the Boxer) suffers any related injury or damage during the competition, I on behalf of _____, (insert name of the Boxer), her heirs, executors and administrators, waive and release any and all claims for damages she may have against AIBA (including its officials and employees), the organizers of the competition (including the Organizing Committee and the Host Federation) and the Competition Venue owners for such injury or damage.

[Signature of one of the Parents / Legal Guardian]

Acknowledged by

[Signature of the Boxer]

BILAGA G MANUAL FÖR CAVILON

1 Om Cavilon

Cavilon Barrier Cream är en förebyggande koncentrerad "cut" kräm som:

- skyddar röd och mycket irriterad hud med ett långverkande skyddande lager
- tillför fukt till torr hy
- tillåter självhäftande produkter att fastna på huden genom att öka vidhäftningen av vissa självhäftande produkter som medicinska tejper (såsom Steri-strip, självhäftande förband) och kirurgiskt lim.

2 FÖRHÅLLNINGSSÄTT UNDER TÄVLING

2.1 Förhållningssätt

- En två-grams förpackning singel dosering med Cavilon ges till boxarens tränare för omedelbar applicering på boxarens ansikte, med plasthandskar, direkt efter den officiella invägningen.
- Den dagliga ackrediteringen ges endast ut efter att Cavilon applicerats på boxaren under överinseende av någon officiell person tillhörande tävlingsledningen. Tränaren skall bära plasthandskar vid appliceringen.

2.2 Första appliceringen

- Cavilon appliceras sparsamt för att kunna täcka varje exponerad del av ansiktet som:
 - Ovanför ögonbrynen
 - Infra orbitala området och kindbenet
 - Front och supra orbitala området
 - Under ögonbrynen, men undvik ögonen
 - Näsryggen
 - Hela ansiktet och hjässan
- När alla exponerade ytor av ansiktet är täckta, dra med ett finger över lagret med kräm till slutet av hjässan för att jämna ut och ta bort överflödig kräm. Lämna ingen vit yta.

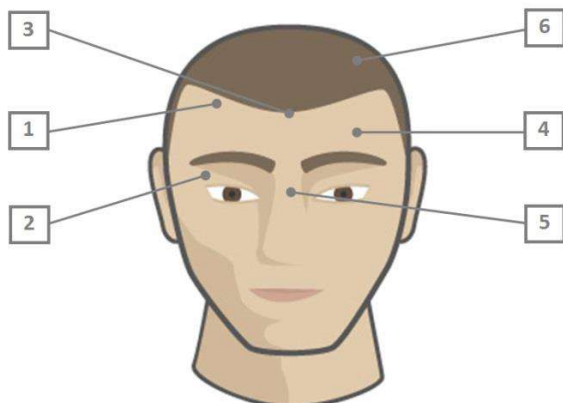

2.3 Andra appliceringen

- Minst 30 minuter före match skall tränaren/sekonden gå till materialförvaltaren för att få en ny förpackning singel-dosering av Cavilon och applicera enligt ovan.
- När detta är utfört kommer materialförvaltaren utdela den utrustning boxaren skall ha innan match.

3 DO and DON'T

	DO	DON'T
Före påtagning av Cavilon	Bär handskar och torka försiktigt huden.	Ta på Cavilon direkt utan handskar och utan att rengöra huden först.
Cavilon lager	Torka försiktigt bort överskott av Cavilon tills huden syns transparent.	Lämna ett vitt lager överskott av Cavilon på huden.
Avtorkning efter påtagandet av Cavilon	Torka försiktigt bort överskott av Cavilon och hjälp huden torka tills den syns transparent.	Låta det ljusa vara kvar på huden.